



**Mahindra**

**Uso e Manutenzione**

Mahindra GOA PICK-UP

EDIZIONE: GIUGNO 2007

MAHINDRA & MAHINDRA LTD.  
GATEWAY BUILDING, APOLLO BUNDER,  
MUMBAI 400039, INDIA



## **Congratulazioni per aver acquistato una MAHINDRA GOA PICK-UP.**

La vostra Mahindra è un compendio dinamico di comfort, solidità e praticità.

Prima di mettervi alla guida di MAHINDRA, vi raccomandiamo caldamente di dedicare un po' di tempo alla comprensione dell'auto. A questo scopo, suggeriamo di leggere questo manuale mentre 'esplorate' materialmente la vostra MAHINDRA.

Saremo lieti di conoscere le Vostre opinioni in merito alle esperienze che farete con MAHINDRA. Vi auguriamo un buon viaggio con la nuova vettura.



### Introduzione



#### **ATTENZIONE**

L'ATTENZIONE indica una situazione che potrebbe originare lesioni gravi nel caso in cui non fosse osservata.



#### **AVVERTENZA**

L'AVVERTENZA indica una situazione di pericolo che, se non evitata, potrebbe causare lesioni di minore (o) moderata entità, danni alla vettura o altri oggetti.



#### **NOTA**

La NOTA fornisce informazioni e talvolta suggerisce come meglio utilizzare la vettura.



#### **NOTA**

Nell'ottica di un costante miglioramento dei nostri prodotti, ci riserviamo la facoltà di modificare le specifiche o il design senza previa notifica e senza che ciò comporti alcuna responsabilità o obbligo. Le illustrazioni non mostrano la vettura di tipo standard. Vi informiamo che il presente manuale si riferisce a tutti i modelli e a tutti gli allestimenti. Di conseguenza, potreste trovare spiegazioni relative ad allestimenti non presenti sulla vostra vettura. Tutte le informazioni, illustrazioni e specifiche contenute nel presente manuale si riferiscono alle più recenti informazioni disponibili al momento della pubblicazione. A causa dei miglioramenti e delle modifiche nel design e nelle specifiche, possono risultare delle differenze fra la vostra vettura e le informazioni contenute nel presente manuale.

I Concessionari Autorizzati Mahindra possiedono una perfetta conoscenza della vettura. Potete pertanto rivolgervi a loro fiduciosamente per le manutenzioni o l'assistenza.



#### **AVVERTENZA**

L'installazione di dispositivi elettrici / elettronici aggiunti non approvati o l'installazione di sistemi di comunicazione cellulare a due vie sulla vostra Mahindra potrebbe influenzare negativamente il sistema ad iniezione elettronico (CRDe / MPFI), l'ABS ed altre centraline elettroniche. Prima di installare questi sistemi / dispositivi, rivolgetevi al vostro Concessionario Autorizzato Mahindra.



## Modifiche alla vostra Mahindra

La vettura non dovrebbe essere modificata utilizzando prodotti non originali. Eventuali modifiche che utilizzino componenti / prodotti non originali possono compromettere le prestazioni, la durata e la sicurezza della vettura, e possono altresì violare le leggi in materia. Inoltre, problemi inerenti le prestazioni o eventuali danni risultanti da modifiche non autorizzate non possono essere coperti da garanzia.

Il presente manuale deve essere conservato a bordo vettura, come riferimento per poter guidare la vostra Mahindra in sicurezza e con piacere. In caso di passaggio di proprietà, il manuale deve essere consegnato al successivo proprietario assieme alla vettura.

## Tutela ambientale

La vettura è stata progettata nel pieno rispetto dell'ambiente. Sulla vettura sono integrate una serie di caratteristiche che assicurano la piena compatibilità ambientale per l'intero ciclo di vita delle stesse.

In qualità di utente, potete contribuire anche voi alla protezione ambientale utilizzando la vostra vettura in maniera proattiva. Questo dipende principalmente dallo stile di guida e dalle manutenzioni. Non gettare i componenti sostituiti durante le regolari manutenzioni della vettura (come la batteria, il filtro dell'olio, il filtro dell'aria ecc.) e i contenitori dell'olio (vuoti o con olio usato ecc.) assieme ai rifiuti domestici. Lo smaltimento deve essere effettuato da organizzazioni specializzate. In ogni caso, rispettate sempre le normative statali, territoriali e/o locali.



### Simboli grafici presenti in vettura

Alcuni dei simboli seguenti vengono utilizzati per identificare comandi e visualizzazioni in vettura.

LUCI	ACQUA NEL FILTRO CARBURANTE	ANABBAGLIANTI	LUCI DI PARCHEGGIO	LAMPEGGIO INDICATORI DI DIREZIONE	SBRINATORE LUNOTTO	LIQUIDO FRENI INSUFFICIENTE
				<b>AC HI</b>	<b>AC LO</b>	<b>(P)</b>
AVVISATORE ACUSTICO	TERGICRISTALLI	TERGI-LAVACRISTALLI	VENTOLA	CLIMATIZZATORE MAX FREDDO	ABC MIN FREDDO	FRENO DI STAZIONAMENTO
CLIMATIZZATORE MODALITA' VENTILAZIONE FRONTALE	CLIMATIZZATORE MODALITA' VENTILAZIONE FRONTALE/ZONA PIEDI	CLIMATIZZATORE MODALITA' VENTILAZIONE ZONA PIEDI	CLIMATIZZATORE MODALITA' VENTILAZIONE ZONA PIEDI & SBRINAMENTO	MODALITA' SBRINATORE	RICIRCOLO ARIA	

Alcuni indicatori e spie del quadro strumenti

	Stato sistema di sicurezza		Indicatori di direzione
	Spia batteria scarica		Proiettori
	Spia pressione olio insufficiente		Preriscaldamento motore/candele
<b>ABS</b>	Spia ABS		Indicatore 4 ruote motrici modalità 'Low'
	Spia porte sinistra e destra aperte		Indicatore 4 ruote motrici modalità 'High'
	Spia malfunzionamento motore (check engine)		Spia EODB - Anomalia sistema antinquinamento
	Spia cinture di sicurezza		Luce retronebbia
	Carburante		Temperatura



## Indice

Numeri identificativi _____	8
Chiavi e serrature porte _____	9
Regolazione sedili _____	14
Commutatore di accensione e blocco accensione _____	21
Plancia - Guida sinistra (LHD) _____	23
Plancia - Guida destra (RHD) _____	24
Leve multifunzione _____	25
Leve multifunzione / luci ausiliarie _____	31
Quadro strumenti _____	33
Quadro strumenti (Australia) _____	34
Funzione 'Follow Me Home' _____	45
Specchietti retrovisori _____	46
Pedali _____	48
Sterzo _____	51
Trasmissione / cambio _____	52
Leva di apertura cofano _____	53
Apertura cofano _____	54



## Numeri identificativi

### Numero identificativo vettura (VIN)/Numero matricola

Il numero di matricola / identificativo (VIN) rappresenta la carta d'identità della vostra vettura. Esso viene utilizzato per registrare la proprietà della vettura. Aprite il cofano per individuare la posizione del numero di matricola e del numero motore. La targhetta identificativa del veicolo con il numero VIN è posizionata su di una targhetta adesiva accanto alla leva di apertura del cofano.

2

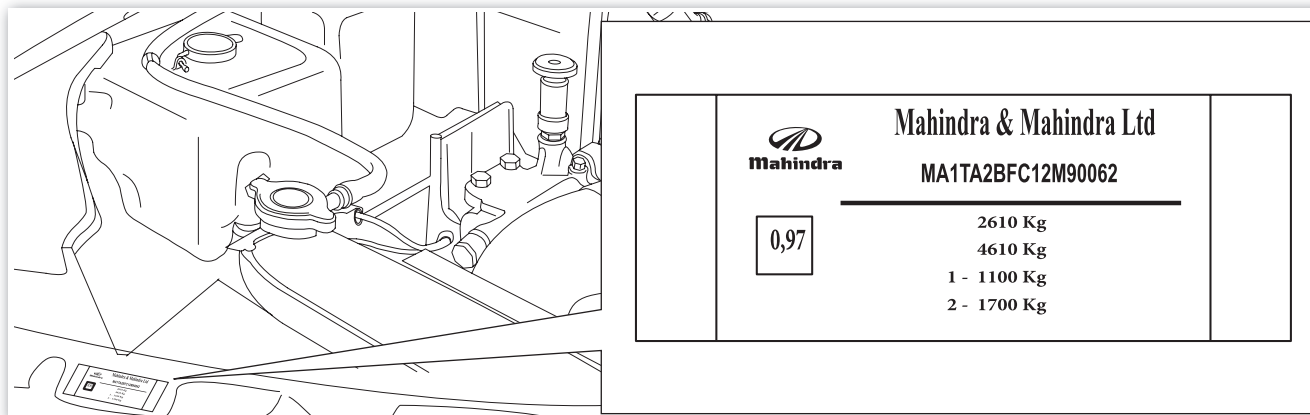



### Numero telaio

Il numero di telaio è stampigliato sulla destra del telaio stesso, in prossimità della ruota anteriore destra, come mostra l'illustrazione a fianco.

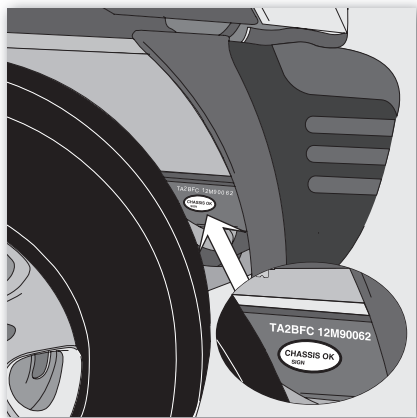

### Numero motore

Il numero motore è stampigliato sulla parte frontale superiore sinistra del motore

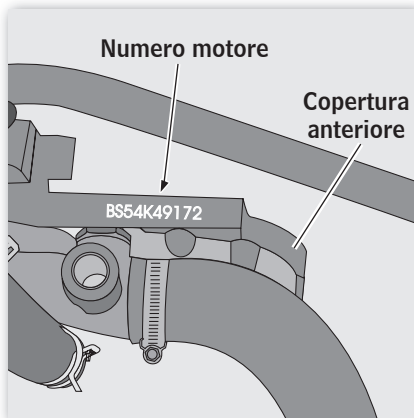

## Chiavi e serrature porte

### Chiavi

La vostra Mahindra viene fornita con un set di due chiavi identiche. Le chiavi aprono tutte le serrature della vettura, comprese quelle delle porte, il blocco accensione e lo sportello carburante (opzionale). Raccogliamo di conservare una chiave in un luogo sicuro per poterla utilizzare in caso di emergenza (non a bordo vettura).





### NOTA

I Concessionari Autorizzati Mahindra possono fornirvi un nuovo paio di chiavi indicando il codice riportato sulla targhetta.



### ATTENZIONE

**Non lasciare la chiave di accensione in vettura, soprattutto nel caso in cui vi siano bambini a bordo. Non lasciare bambini e animali incustoditi in vettura**



### Blocco porte

Entrambe le porte anteriori possono essere bloccate sia dall'interno che dall'esterno, utilizzando o la leva di blocco porte o la chiave quando la porta è chiusa. Le leve di blocco superiori delle porte devono essere premute ad una ad una per poter bloccare le porte dall'interno. La porta lato guida può essere bloccata soltanto dall'esterno utilizzando la chiave. Questo sistema assicura di non restare mai chiusi a di fuori della vettura, anche se le chiavi sono all'interno.

Le porte posteriori (nei modelli a cabina doppia) possono essere sbloccate solo dall'interno.

### Chiusura centralizzata

Il sistema di chiusura centralizzata può essere azionato esclusivamente dalla portiera lato guida, e soltanto in condizione di porta chiusa. Può essere attivato dall'esterno tramite la chiave o dall'interno utilizzando la leva di blocco porta. In caso di avaria del sistema elettrico vettura, entrambe le porte anteriori possono essere aperte con la chiave. Per chiudere tutte le porte contemporaneamente, è necessario premere la leva di blocco porte superiore sulla portiera lato guida.

Per la chiusura tramite telecomando e l'attivazione del sistema antifurto, ove presente, potete consultare il manuale del sistema d'allarme che viene fornito assieme alla vettura.



### AVVERTENZA

Se decidete di viaggiare mantenendo le porte bloccate, ricordate che, nel caso in cui si verifichi una situazione di emergenza, ciò può rendere più difficoltose le operazioni di soccorso per accedere alla vettura.



### ATTENZIONE

**Prima di aprire le porte, verificate sempre che non vi siano altre auto in arrivo.**

### Apertura porte Dall'esterno

La porta viene aperta utilizzando o il telecomando o la chiave, a seconda del caso.

Posizionate la mano dietro la maniglia.

Premete la leva interna verso di voi, quindi tirate la porta per aprirla.

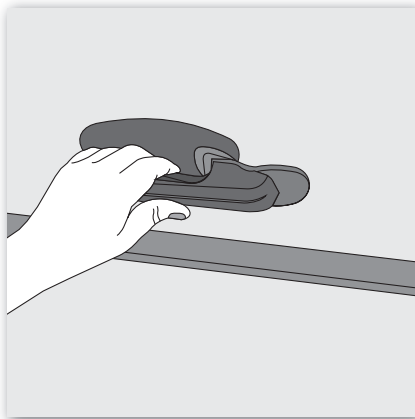

### Apertura porte dall'interno.

Tirate la leva come indicato in figura quindi spingete la porta verso l'esterno.



### Vano di carico

#### Sponda

Per aprire la sponda, posizionate la mano dietro la maniglia e tiratela verso l'alto. Il cavo di supporto manterrà la sponda in posizione orizzontale, come mostrato in figura. La sponda si bloccherà automaticamente richiudendola. Dopo aver chiuso la sponda, accertatevi che i ganci siano correttamente bloccati. Il peso del carico deve essere distribuito in maniera uniforme. Tutto il carico dovrebbe essere fissato in maniera sicura con corde o fascette, al fine di evitare che si muova o scivoli all'interno del veicolo.

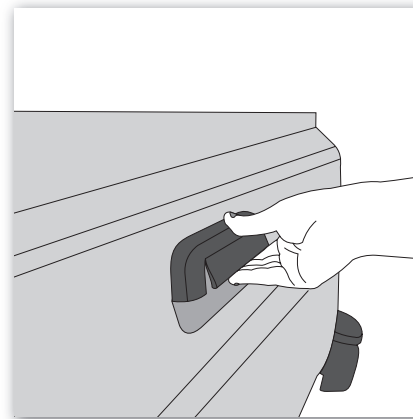



### AVVERTENZA

- Un carico non fissato opportunamente può causare lesioni personali in caso di brusche fermate o in caso di urto.
- Non guidare la vettura con la sponda aperta.

Per abbassare completamente la sponda, sganciare le staffe di supporto del cavo dalle relative maniglie.



### NOTA

Abbassate delicatamente la sponda dopo averla sganciata. Accertatevi che la sponda sia saldamente agganciata alle maniglie prima di richiuderla.



### AVVERTENZA

Nel caso in cui la posizione di apertura della sponda copra la parte posteriore del veicolo, gli stop o gli indicatori di direzione posteriori, gli altri conducenti devono essere avvisati della presenza della vostra vettura utilizzando un triangolo di segnalazione di pericolo o altri mezzi idonei. Non guidate la vettura con la sponda aperta o abbassata.



### ATTENZIONE

Viaggiare stando seduti sul pianale di carico, si aperto che chiuso, è estremamente pericoloso. Gli eventuali passeggeri che viaggiano in questa posizione potrebbero subire lesioni anche letali in caso di brusche fermate. Non permettere a nessuno di viaggiare fuori dall'abitacolo.

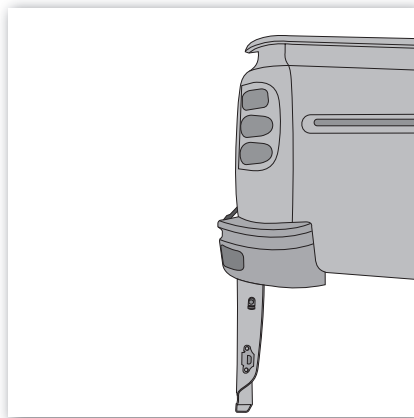
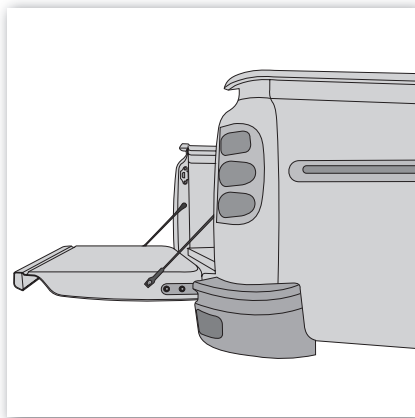

### **Sicura bambini (per i modelli a cabina doppia)**

Solo sui modelli a cabina doppia, le portiere posteriori sono dotate di serrature con sicura per bambini. Per attivare i dispositivi di blocco, utilizzate la chiave per ruotare il pomellino rosso posizionato su ciascuna porta (chiudere fino ad aggancio) in senso orario prima di chiudere le porte.

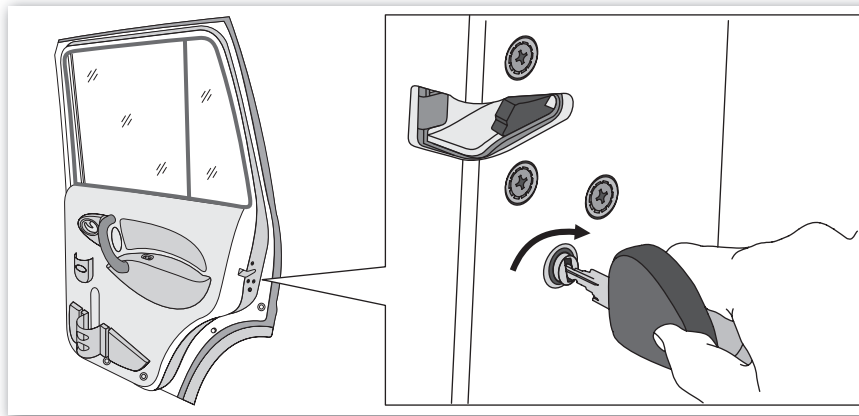

## Regolazione sedili

### Regolazione longitudinale sedili anteriori

Per regolare la posizione dei sedili anteriori, tirate la leva al di sotto del bordo anteriore del sedile e quindi farlo scorrere in avanti o indietro. Una volta raggiunta la posizione desiderata, rilasciate la leva. Fate oscillare leggermente il sedile per verificare che sia perfettamente bloccato.



### **i** AVVERTENZA

I sedili e gli schienali regolabili che non sono agganciati correttamente sono pericolosi. In caso di arresto improvviso della vettura o in caso di urti, il sedile o lo schienale possono muoversi provocando lesioni. Assicuratevi che i componenti regolabili del sedile siano perfettamente bloccati.

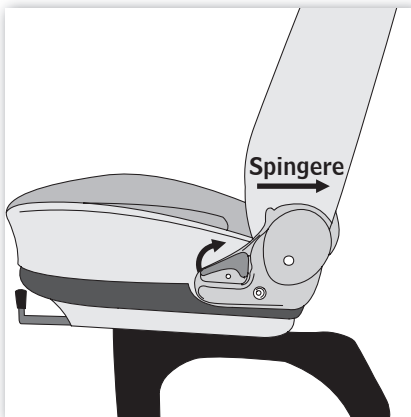

### **i** AVVERTENZA

Non guidare la vettura se i passeggeri non sono seduti correttamente. I passeggeri che non sono seduti correttamente e/o non sono opportunamente trattenuti dalle cinture di sicurezza possono subire gravi lesioni in caso di frenate d'emergenza o incidenze.

### Regolazione inclinazione schienali

Per regolare l'angolazione dello schienale, tirate la leva a fianco della seduta verso l'altro e spingere lo schienale. Una volta raggiunta l'angolazione desiderata, rilasciate la leva. Per ritornare alla posizione iniziale, tirate la leva verso l'altro e spostate il busto verso la parte anteriore della vettura.



### **i** AVVERTENZA

Le cinture di sicurezza forniscono la massima protezione quando i sedili sono nella normale posizione verticale. Pertanto, non reclinare i sedili marcatamente. In caso di brusche frenate o in caso di urto, se il sedile è reclinato oltre la soglia di sicurezza potreste scivolare al di sotto della cintura posizionata sul bacino e conseguentemente subire gravi lesioni interne.

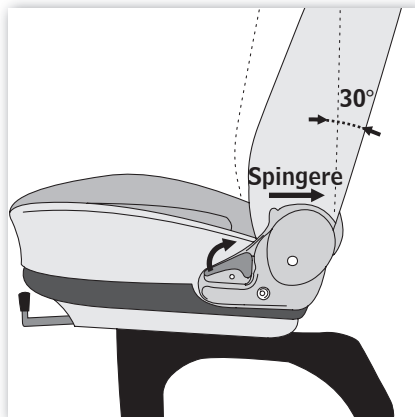

### **i** AVVERTENZA

Dopo la regolazione, fate oscillare leggermente il sedile per verificare che sia bloccato correttamente. Se lo schienale non è bloccato o è fissato in maniera impropria, il passeggero può essere proiettato/lanciato al di fuori dello stesso in caso di brusche frenate o urti.

### **!** ATTENZIONE

**E' pericoloso regolare il sedile lato guida con vettura in movimento. Il conducente potrebbe perdere il controllo della vettura ed avere un incidente. Il sedile lato guida deve essere regolato esclusivamente a vettura ferma.**

#### **Corretta postura/posizionamento del sedile**

Il conducente dovrebbe poter essere in grado di guidare tenendo il volante con le braccia leggermente piegate. Inoltre, questi dovrebbe avere i piedi leggermente inclinati, in modo tale da poter premere i pedali a fondo sul pianale. Il conducente dovrebbe essere seduto in posizione di guida mantenendo lo schienale inclinato ad un angolo di no oltre 30 gradi.

### **Cinture di sicurezza**

Per la vostra sicurezza, vi ricordiamo che è necessario agganciare le cinture di sicurezza durante la marcia. Non utilizzate una sola cintura per più di una persona. Accertatevi che le cinture di sicurezza non siano lente o attorcigliate al momento in cui vengono posizionate e agganciate. Prima della partenza, assicuratevi che la vostra posizione di guida sia corretta, quindi regolate la cintura di sicurezza in modo da ottenere la massima protezione.

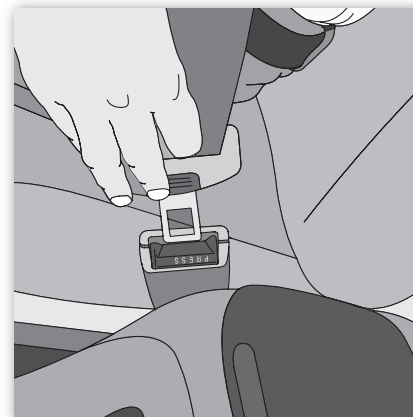

### Come allacciare le cinture di sicurezza

Tirare la cintura di sicurezza in modo tale che passi sopra la spalla e al centro del petto. Inserire la linguetta metallica nella fibbia di aggancio. Lo scatto di chiusura che sentirete indica che la cintura è allacciata correttamente. Accertatevi che ciascuna cintura sia fissata alla relativa fibbia di aggancio, predisposta su ogni sedile.

Per sganciare la cintura, premere il bottone rosso sulla fibbia e lasciare che la cintura si riavvolga nell'arrotolatore completamente e senza impuntamenti.

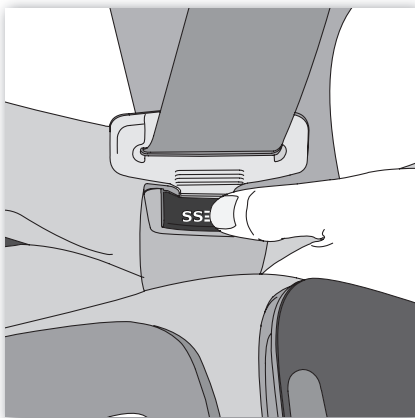

### AVVERTENZA

Accompagnare la cintura durante il riavvolgimento per evitare che la stessa si attorcigli.

Indossate sempre le cinture di sicurezza durante la marcia ed accertatevi che tutti i passeggeri siano opportunamente assicurati ai sistemi di ritenuta. Non indossare le cinture di sicurezza durante la marcia è estremamente pericoloso.

- Non utilizzate i sedili il cui sistema di cinture di sicurezza non funzioni correttamente o sia inadeguato, poiché in questi casi il passeggero non può essere protetto da eventuali lesioni. Rivolgetevi immediatamente ad un Concessionario Autorizzato Mahindra per correggere il problema inerente le cinture di sicurezza. Sistemi di cinture di sicurezza usati o danneggiati non possono fornire un'adeguata protezione in caso di urto/incidente. Non utilizzate cinture di sicurezza attorcigliate. Se attorcigliate le cinture di sicurezza possono provocare lesioni al passeggero che le indossa.



### ATTENZIONE

Le cinture di sicurezza sono progettate per essere appoggiate sulla struttura ossea del corpo e devono essere indossate sulla parte bassa del bacino anteriore o sul bacino, il petto e le spalle, a seconda del caso; evitate di indossare la parte di cintura che deve poggiare sul bacino posizionandola sulla zona addominale.

- Affinchè possano fornire il grado di protezione per cui sono state progettate, le cinture di sicurezza devono essere regolate nella maniera più stabile possibile. Se la cintura di sicurezza è lenta, il grado di protezione offerto al passeggero viene notevolmente ridotto.
- Prestate la massima attenzione per evitare che il tessuto venga contaminato da agenti lucidanti, oli o sostanze chimiche, ed in particolare dagli acidi provenienti dalla batteria. Per la pulizia, è possibile usare tranquillamente sapone neutro ed acqua. Le cinture il cui tessuto risulta logorato, contaminato o danneggiato devono essere sostituite.





- In seguito ad una forte collisione, è necessario sostituire l'intero complessivo se le cinture erano in uso al momento dell'urto, anche se non risultano danni evidenti al complessivo stesso.

- Le cinture non devono essere indossate se le fasce sono attorcigliate.

- Ogni cintura deve essere utilizzato da un solo passeggero; è pericoloso utilizzare una cintura di sicurezza posizionandola su di un bambino che viaggia in grembo ad un adulto.



### ATTENZIONE

L'utente non è autorizzato ad apportare alcuna modifica o integrazione che possa compromettere il funzionamento dei dispositivi di regolazione delle cinture che ne evitano l'allentamento, o che possano impedire di regolare il complessivo cinture per rimuovere eventuali allentamenti.



### AVVERTENZA

Prestate attenzione affinché il tessuto delle cinture di sicurezza o le parti rigide non vengano danneggiate. Fate inoltre attenzione affinché le cinture di sicurezza non rimangano incastrate o vengano pinzate nei sedili o nelle porte. Non utilizzare mai una sola cintura di sicurezza per più di una persona alla volta.

- Tirare fermamente la cintura di sicurezza prelevandola dall'avvolgitore. La cintura può bloccarsi se viene estratta bruscamente dall'avvolgitore. Le cinture di sicurezza forniscono la massima protezione quando i sedili sono nella normale posizione verticale. Pertanto, non reclinare i sedili marcatamente. In caso di brusche frenate o in caso di urto, se il sedile è reclinato oltre la soglia di sicurezza potreste scivolare al di sotto della cintura posizionata sul bacino e conseguentemente subire gravi lesioni interne.



### ATTENZIONE

Indossate la cintura per il bacino in modo che sia perfettamente aderente e nella posizione più bassa possibile. Se la cintura per il bacino viene indossata in posizione troppo alta essa può essere pericolosa. In caso di urto/incidente, la forza dell'impatto si concentrerebbe sulla zona addominale, provocando lesioni gravi.



### Verifica del funzionamento delle cinture di sicurezza

Gli arrotolatori delle cinture di sicurezza sono stati progettati per bloccare il movimento della cintura nelle condizioni seguenti.

- Quando la cintura viene estratta bruscamente dall'arrotolatore.
- Quando la vettura rallenta rapidamente.

Per verificare le condizioni di funzionamento delle cinture di sicurezza, afferrate la parte di cintura che poggia sulla spalla e tirate velocemente in avanti. L'arrotolatore dovrebbe bloccarsi ed impedire ogni ulteriore movimento della cintura. Se la cintura non si blocca durante queste verifiche, o nel caso in cui abbiate domande in merito al funzionamento delle cinture di sicurezza, potete rivolgervi al vostro Concessionario Autorizzato Mahindra.

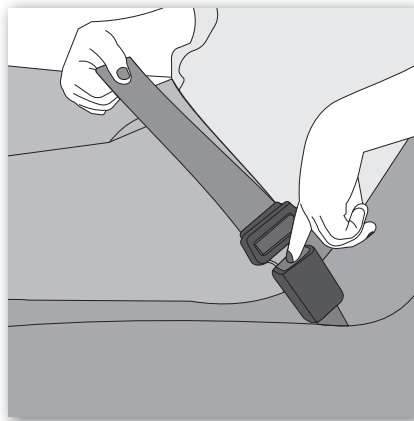

### Cinture bacino a due punti (2ª fila sui modelli a cabina doppia)



#### ATTENZIONE

**Ricordate che in caso d'urto violento, i passeggeri dei sedili posteriori che non indossano le cinture, oltre ad esporsi personalmente ad un grave rischio costituiscono un pericolo anche per i passeggeri dei posti anteriori.**

Come allacciare la cintura di sicurezza

Inserite la linguetta nella fibbia fino allo scatto di aggancio

Per allungare, mantenere la linguetta in posizione di angolo retto rispetto alla cintura e tirarla. Per accorciare, tirare il terminale libero della cintura allontanandolo dalla linguetta.

Posizionare la cintura per il bacino sui fianchi, nella posizioni più bassa possibile

#### Come sganciare

Per sganciare la cintura, premere il pulsante sulla fibbia.

**AVVERTENZA**

Utilizzate un sistema di ritenzione per bambini soltanto se il bambino non è sufficientemente grande per indossare correttamente le cinture di sicurezza. Diversamente potete utilizzare le normali cinture di sicurezza al posto del sistema di ritenzione. Nei modelli con cinture di sicurezza posteriori, fate sedere il bambino sul sedile posteriore ed utilizzate la cintura di sicurezza. In base alle statistiche sugli incidenti, i bambini viaggiano più sicuri se sono trasportati sul sedile posteriore piuttosto che su quello anteriore. Assicurate sempre il bambino all'interno di sistemi di protezioni adeguati, in base all'età e all'altezza del bambino stesso, secondo le istruzioni fornite dal produttore del sistema di ritenzione.

**AVVERTENZA**

Se nel vostro paese di residenza sono in vigore normative in materia di sistemi di ritenuta per bambini, vi preghiamo di contattare il concessionario Mahindra a voi più vicino per far installare il sistema di ritenzione per bambini sul sedile anteriore. Assicuratevi di aver rispettato tutte le istruzioni di montaggio fornite dal produttore del sistema di ritenzione per bambini e che il sistema sia fissato correttamente.

**ATTENZIONE**

**Non permettere ai bambini di alzarsi in piedi o inginocchiarsi nè sui sedili posteriore nè su quelli anteriori. I bambini non trattenuti dagli appositi sistemi potrebbero subire lesioni gravi in caso di frenate d'emergenza o urti. Inoltre, non permettete ai bambini di viaggiare in grembo ad un adulto, in quanto in questo caso non vengono trattenuti in maniera sufficiente.**

Le donne incinte e i feriti devono consultare il medico di fiducia per avere indicazioni specifiche su come indossare la cintura di sicurezza.



### Appoggiatesta

Per aumentare l'altezza del poggiatesta, estrarlo fino a portarlo alla posizione desiderata. Per abbassare l'appoggiatesta, premete il pulsante di blocco quindi spingete l'appoggiatesta verso il basso. Dopo averlo regolato, verificate che l'appoggiatesta sia bloccato in posizione.

Regolate l'appoggiatesta in modo tale che sia all'altezza della vostra testa. Non regolare mai l'appoggiatesta all'altezza del collo.



### AVVERTENZA

**Non regolate l'appoggiatesta durante la marcia. In caso di urto, potreste subire gravi lesioni al collo in quanto la testa non avrebbe alcun supporto. Guidate sempre con gli appoggiatesta correttamente inseriti.**

### Rimozione appoggiatesta

Il poggiatesta può essere estratto completamente premendo sul pulsante di aggancio mentre lo si sfilava.

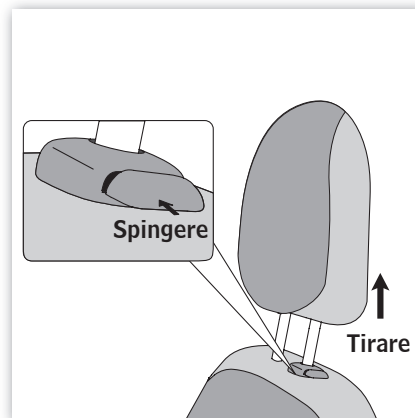
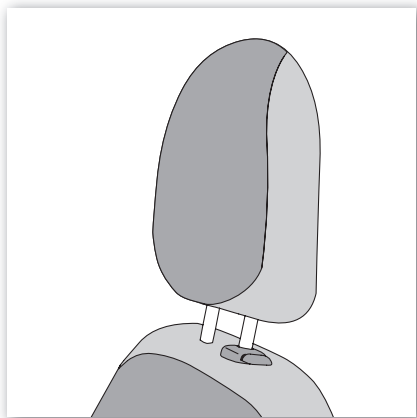

## Commutatore di accensione e blocco accensione

### Commutatore di accensione e blocco accensione

Sono disponibili le quattro seguenti posizioni chiave:

**LOCK** : Accensione su OFF; Lo sterzo viene bloccato dopo aver rimosso la chiave

**OFF** : Sterzo sbloccato; L'accensione e tutti i sistemi elettrici principali sono disabilitati

**IGN** : Accensione su ON; Tutti i circuiti elettrici sono abilitati. Verificate quali sono le spie illuminate prima di avviare il motore.



**NOTA**  
Raccomandiamo di selezionare questa posizione anche in caso di traino del veicolo.

**START** : Questa è una posizione non permanente in cui l'interruttore avvia il motore. Rilasciare la chiave non appena il motore si avvia. Se questa posizione viene mantenuta più del tempo necessario, il motorino di avviamento e altri componenti del motore verranno danneggiati.



**NOTA**  
Se dovesse risultare difficoltoso girare la chiave, provate a muovere il volante da un lato all'altro.

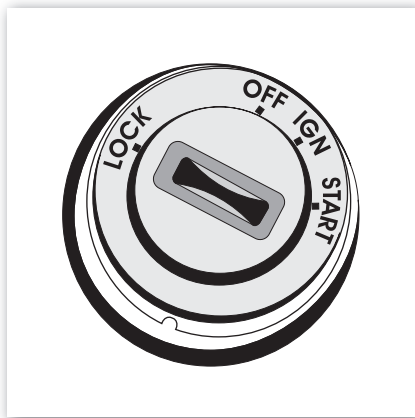



- La chiave può essere rimossa solo quando si trova nella posizione LOCK. Estraendo la chiave si attiva il blocco sterzo e non è possibile girare il volante.



### **ATTENZIONE**

**Ricordarsi di inserire il freno a mano e, se la vettura è in salita o discesa inserire rispettivamente la prima o la retromarcia.**



### **ATTENZIONE**

**Non lasciare mai bambini sulla vettura incustodita.**



### **ATTENZIONE**

**Non girare mai la chiave in posizione LOCK o cercare di estrarre la chiave quando la vettura è in movimento. L'estrazione della chiave permetterà al volante di bloccarsi. Ciò causerà la perdita di controllo del veicolo e potrà causare gravi incidenti. Estrarre la chiave solo quando la vettura è opportunamente parcheggiata.**

Alcuni modelli sono provvisti di una ghiera luminosa sul blocco accensione, che permette di identificare la posizione e quindi inserire la chiave facilmente nelle ore notturne. La ghiera si illuminerà nel momento in cui viene aperta la porta lato guida e rimarrà accesa fino al momento in cui la porta viene richiusa. Non appena tutte le porte saranno correttamente chiuse, le luci cominceranno a spegnersi gradualmente e si spegneranno completamente dopo alcuni secondi.

In alcuni modelli, la ghiera si illuminerà nel momento in cui si apre la porta lato guida e rimarrà accesa fino al momento in cui la porta viene richiusa.

## Plancia - Guida sinistra (LHD)

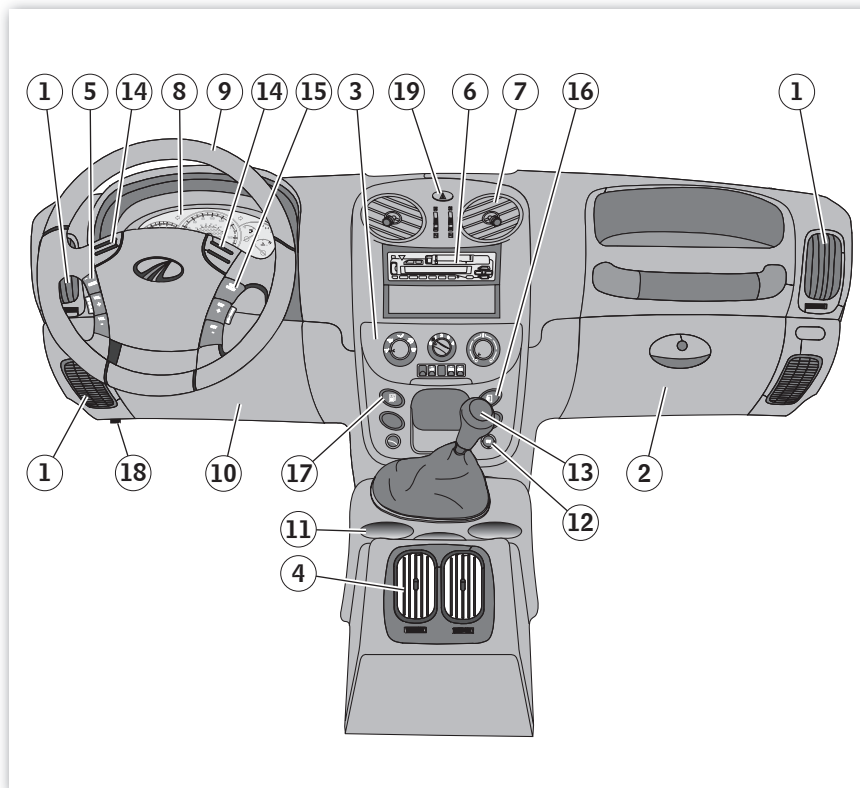

1. Bocchette laterali climatizzatore
2. Cassetto portaoggetti
3. Interruttori/pulsanti di comando climatizzatore
4. Bocchette su tunnel centrale
5. Comandi audio (Opzionale)
6. Sistema audio
7. Bocchette centrali climatizzazione
8. Quadro strumenti
9. Volante
10. Scatola fusibili
11. Posacenere (tunnel centrale)
12. Uscita di potenza 12V
13. Pomello leva cambio
14. Avvisatore acustico
15. Interruttori sistema di controllo velocità (Cruise Control) (Opzionale)
16. Interruttore sbrinatori posteriore
17. Interruttore apertura sportello carburante
18. Leva di apertura cofano
19. Interruttore luci di emergenza



## Plancia - Guida destra (RHD)

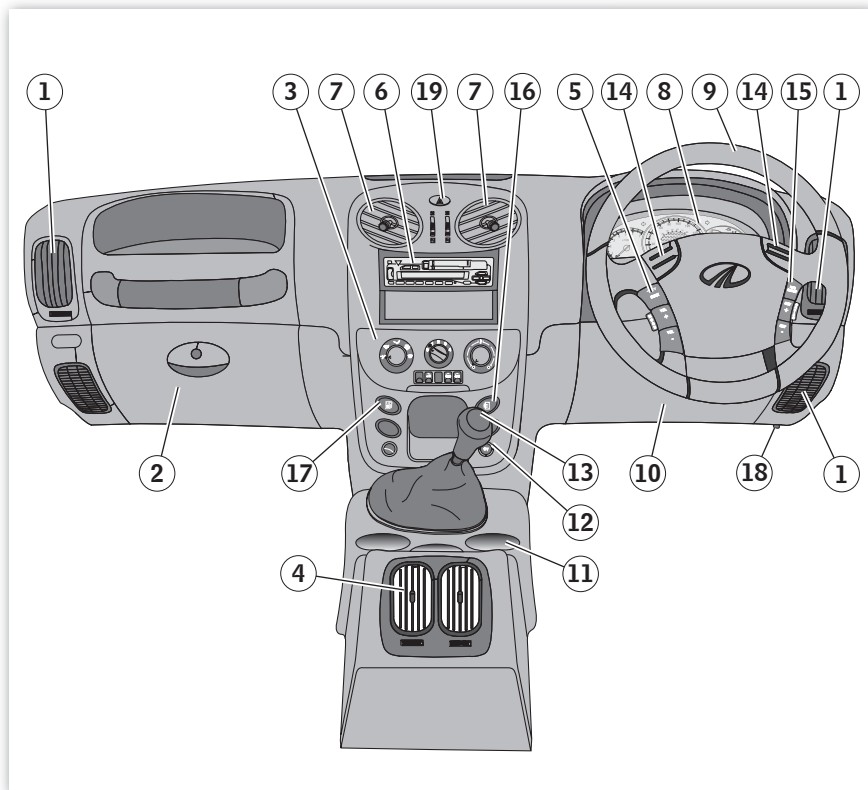

1. Bocchette laterali climatizzatore
2. Cassetto portaoggetti
3. Interruttori/pulsanti di comando climatizzatore
4. Bocchette su tunnel centrale
5. Comandi audio (Opzionale)
6. Sistema audio
7. Bocchette centrali climatizzazione
8. Quadro strumenti
9. Volante
10. Scatola fusibili
11. Posacenere (tunnel centrale)
12. Uscita di potenza 12V
13. Pomello leva cambio
14. Avvisatore acustico
15. Interruttori sistema di controllo velocità (Cruise Control) (Opzionale)
16. Interruttore sbrinatori posteriore
17. Interruttore apertura sportello carburante
18. Leva di apertura cofano
19. Interruttore luci di emergenza



## Leve multifunzione

### Interruttori multifunzione luci



#### ATTENZIONE

La responsabilità nell'accensione delle luci, in funzione della luminosità ambientale e delle norme vigenti nel Paese dove si viaggia, è sempre del guidatore.

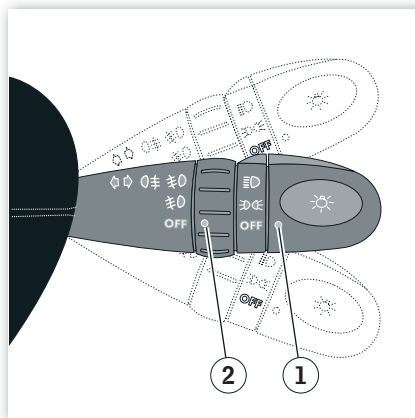

### Leva comando illuminazione

Luci anteriori e luci di parcheggio

- **Luci spente:** L'interruttore terminale della leva di comando **1** è in posizione di riposo
- **Luci di parcheggio:** Ruotare la parte terminale della leva di comando **1** verso l'alto, portandola nella prima posizione, fino a quando il ☞ non è allineato di fronte al segno opposto **1**

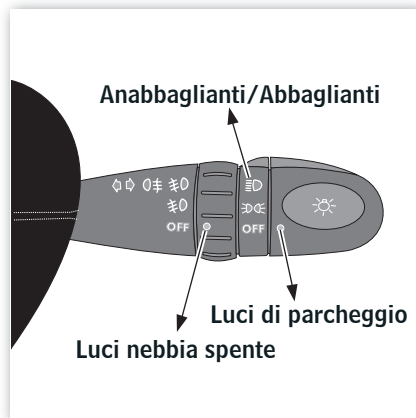

- **Anabbaglianti:** Ruotare la parte terminale della leva di comando **1** verso l'alto portandola nella seconda posizione, fino a quando il ☞ non è allineato di fronte al segno opposto **1**
- **Abbaglianti:** Con la ghiera terminale della leva **1** in seconda posizione, spingete semplicemente la leva di comando verso il basso. L'indicatore abbaglianti sul quadro strumenti si illumina quando il comando luci è posizionato su 'High Beam' (abbaglianti)



- **Lampeggio:** Tirate la leva di comando verso il volante. La funzione di lampeggio è attiva anche quando i fari non sono accesi. L'indicatore abbaglianti sul quadro strumenti si illumina quando i fari vengono utilizzati per lampeggiare.



### **AVVERTENZA**

L'utilizzo di lampadine di capacità / portata watt superiore al previsto è illegale e può danneggiare l'impianto elettrico della vettura.



## Fari antinebbia e luci retronebbia

- Luci spente: La ghiera interna 2 è in posizione di riposo.
- Fari antinebbia: ruotare la ghiera interna 2 verso l'alto, portandola nella prima posizione, fino a quando il ☼ non è allineato di fronte al numero 2.
- Luci retronebbia: Ruotare la ghiera interna 2 verso l'alto, portandola nella seconda posizione, fino a quando il ☼ non è allineato di fronte al numero 2. Sia i fari antinebbia che le luci retronebbia si accenderanno contemporaneamente.

Il funzionamento delle luci antinebbia dipende dall'attivazione delle luci di parcheggio o dei fari. L'accensione è indicata dalla relativa spia sul quadro strumenti



**NOTA**  
La luce retronebbia può essere accesa soltanto quando i fari anteriori sono attivati.



**NOTA**  
Utilizzate le luci antinebbia soltanto in condizioni di scarsa visibilità. Ricordate di spegnere la luce retronebbia quando non è più indispensabile, in quanto può arrecare disturbo agli altri guidatori.

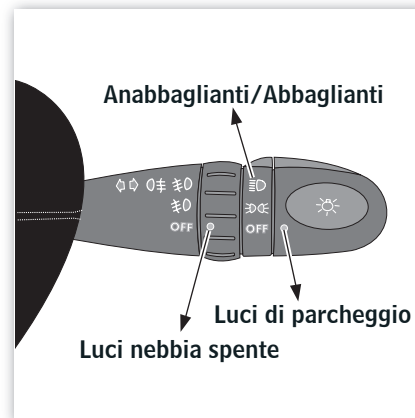
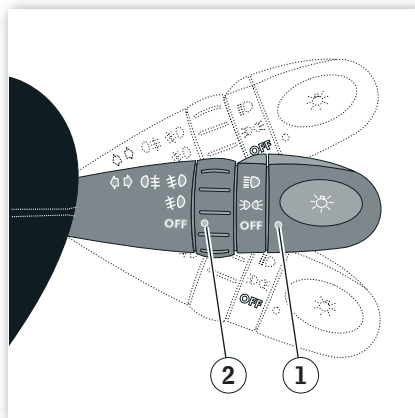

## Indicatori di direzione

### Modelli con guida a destra

- Indicatore di direzione destro: Spingete la leva di comando luci verso il basso fino a quando non sentirete lo scatto
- Indicatore di direzione sinistro: Spingete la leva di comando luci verso l'alto fino a quando non sentirete lo scatto

### Modelli con guida a sinistra

- Indicatore di direzione destro: Spingete la leva di comando luci verso l'alto fino a quando non sentirete lo scatto

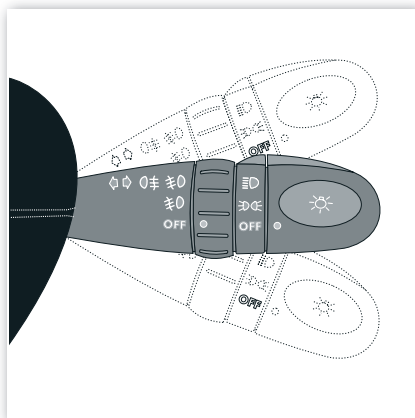

- Indicatore di direzione sinistro: Spingete la leva di comando luci verso il basso fino a quando non sentirete lo scatto

La leva ritornerà automaticamente in posizione di riposo dopo che avrete curvato. In caso di un cambio corsia potrebbe essere necessario riposizionare la leva manualmente. Se l'indicatore direzione continua a lampeggiare dopo aver curvato, riposizionate manualmente la leva di comando.

Se la spia degli indicatori di direzione sul quadro strumenti lampeggia più velocemente del normale, significa che la lampadina di uno degli indicatori è difettosa o bruciata.



### NOTA

Per evitare che la batteria si scarichi, non lasciate le luci accese troppo a lungo col motore spento.

## Leva di comando tergi-lava cristalli

### Tergi-lava cristallo anteriore

Leva di comando tergi-lava cristalli Le funzioni del tergi-lava cristallo possono essere attivate quando la chiave di accensione è in posizione IGN.

- Funzionamento a comando temporaneo (MIST): Spingete la leva di comando verso l'alto rispetto alla posizione di riposo per la sola funzione tergicristallo. Il tergi funzionerà solo fino a quando la leva viene mantenuta in questa posizione.

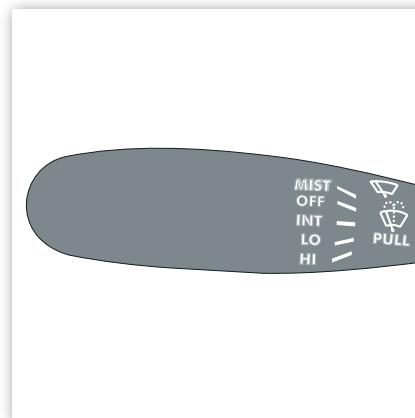



- OFF: la leva è in posizione normale
- Funzionamento intermittente (INT): Spingete la leva verso il basso nella prima posizione
- Funzionamento intermittente lento (LO): Spingete la leva ulteriormente verso il basso nella seconda posizione
- Funzionamento intermittente veloce (HI): Spingete nuovamente la leva verso il basso nella terza posizione
- Tergi-lavacrystallo (PULL & 

### Regolazione intermittenza tergi-crystallo (opzionale)

La velocità dell'intermittenza del tergi-crystallo può essere regolata a seconda delle esigenze, in base all'intensità della pioggia. Seguite la procedura sotto riportata per regolare ed impostare l'intervallo di intermittenza.

#### Per impostare il ritardo ciclo:

- Azionate il tergi-crystallo intermittente e spegnetelo durante o dopo il movimento dello stesso. Riazionate quindi il tergi-crystallo intermittente per impostare il ritardo in base alle vostre esigenze. L'intervallo di tempo che intercorre fra l'azionamento e lo spegnimento (intermittenza) verrà memorizzato come ciclo di lavoro del tergi-crystallo.
- Il ritardo può essere impostato su qualsiasi valore tra 1 secondo e 60 secondi
- L'intervallo di tempo entro il quale si muove il tergi-crystallo resterà identico in tutti i tipi di impostazioni. E' quindi possibile variare soltanto il ritardo, da 1 a 60 secondi.



### Per impostare un tempo preferenziale:

Se il tergicristallo non viene azionato per 5 minuti o se il ritardo è maggiore di 60 secondi, o se l'accensione è su OFF, il tempo ritornerà all'impostazione normale (default)

Se spegnete la vettura prima di spegnere il tergicristallo, le spazzole si arresteranno sul parabrezza in posizione casuale. Ritornate in posizione di accensione e spostate semplicemente la leva dei tergi in posizione 'MIST' per riportare le spazzole nella posizione di riposo.



### NOTA

Non azionate il tergicristalli se il parabrezza è asciutto. Potrebbe graffiare il vetro.



### NOTA

Per evitare che la batteria si scarichi, non lasciate le luci accese troppo a lungo col motore spento.

## Leve multifunzione / luci ausiliarie

### Sistema di orientamento dei fari

La vettura a pieno carico o con carico parziale risulta inclinata verso l'alto e di conseguenza l'orientamento dei fari ne risulta compromesso. Per riportare i fari anabbaglianti alla posizione originale, è possibile utilizzare questo sistema. Una corretta impostazione dei fari permette di ottenere la migliore visibilità senza disturbare i guidatori di altri veicoli.

I fari possono essere regolati soltanto quando sono accesi gli anabbaglianti.

I fari anabbaglianti possono essere regolati dal sedile di guida, tramite il comando mostrato nella figura a lato. Questo comando è posizionato sul quadro strumenti lato guida, immediatamente al di sotto della bocchetta del climatizzatore. Il comando ha due posizioni: 0 e 1.

Scegliete la posizione desiderata secondo quanto indicato nella tabella seguente.

Posizione Comando	Condizione di carico vettura
0	Conducente o conducente con passeggero anteriore
1	Conducente + conducente con passeggero anteriore + bagaglio nel vano di carico

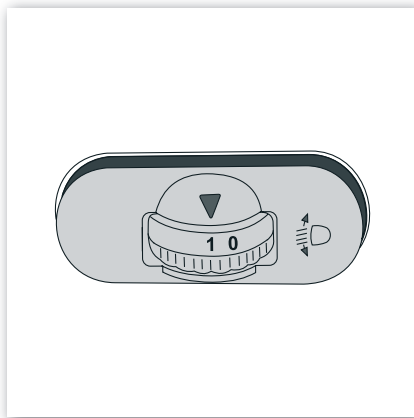



### Luci ausiliarie

#### **Luci interne con dimmer e ghiera luminosa su blocco accensione per inserimento chiave (opzionale)**

Le luci ausiliarie hanno la funzione di fornire assistenza al momento dell'accesso o dell'uscita dalla vettura.

La ghiera luminosa si trova sulla parte anteriore del blocco accensione, e permette di inserire agevolmente la chiave nelle ore notturne.

La luce interna anteriore si attiva assieme alle luci sopra indicate durante questo ciclo.

#### **Durante lo sblocco porte con telecomando:**

Tutte le luci e la ghiera luminosa si illuminano contemporaneamente e alla massima intensità per alcuni secondi nel momento in cui le porte della vettura vengono aperte utilizzando il telecomando della chiave, quindi iniziano a sofferdersi gradualmente per poi spegnersi completamente.

#### **Durante l'accesso in / uscita dalla vettura:**

Le luci interne e la ghiera luminosa si illumineranno nel momento in cui viene aperta una delle porte, e rimarranno accese fino a quando la porta o le porte vengono richiuse. Dopo aver chiuso correttamente tutte le porte, le luci inizieranno a sofferdersi gradualmente dopo alcuni secondi per poi spegnersi completamente.

La plafoniera anteriore si illuminerà quando l'interruttore è impostato su modalità porte.

Questa funzione non può essere abilitata o disabilitata, nè permanentemente nè temporaneamente.



## Quadro strumenti

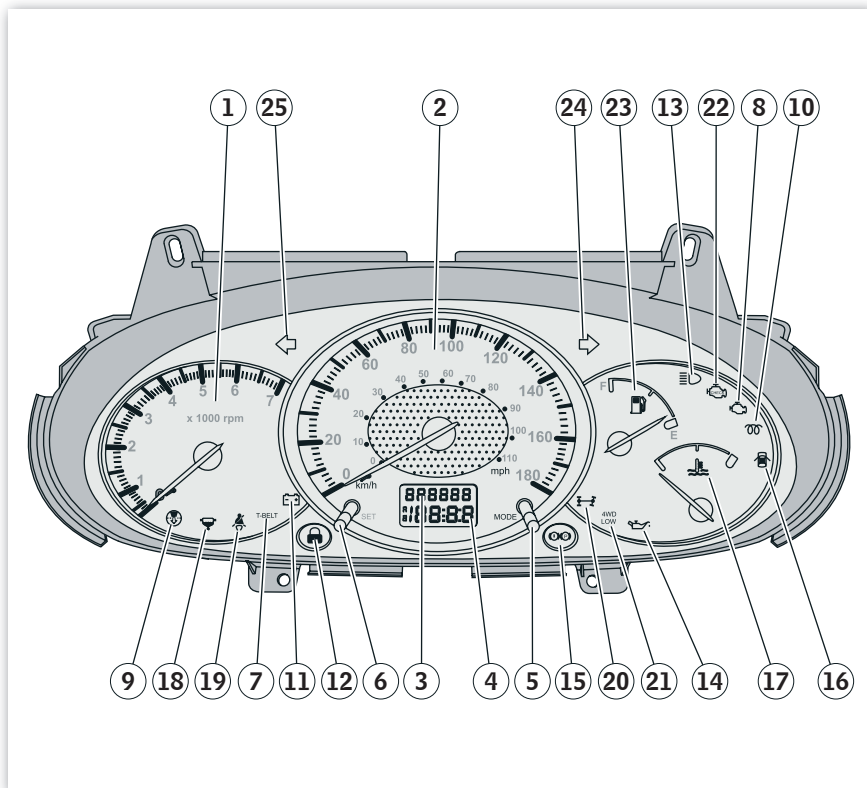

1. Contagiri (opzionale)
2. Tachimetro
3. Contachilometri
4. Contachilometri parziale A, contachilometri parziale B e orologio
5. Comando per selezione modalità contachilometri parziale A, B e orologio
6. Comando per impostazione modalità contachilometri, contachilometri parziale e orologio
7. Sistema di controllo frenata ABS
8. Malfunzionamento motore (Check Engine)
9. Indicatore retronebbia
10. Indicatore preriscaldamento (opzionale)
11. Spia carica batteria
12. Stato sistema antifurto vettura (opzionale)
13. Stato fari abbaglianti
14. Spia pressione olio insufficiente
15. Spia freno di stazionamento inserito e liquido freni insufficiente
16. Spia porta aperta
17. Spia indicatore temperatura liquido di raffreddamento motore e temperatura eccessiva
18. Indicatore presenza acqua nel carburante (opzionale)
19. Indicatore cintura di sicurezza conducente (opzionale)
20. Quattro ruote motrici modalità 'High'
21. Quattro ruote motrici modalità 'Low'
22. Spia EODB Anomalia sistema antinquinamento
23. Indicatore livello carburante
24. Indicatore di direzione destro
25. Indicatore di direzione sinistro



## Quadro strumenti (Australia)

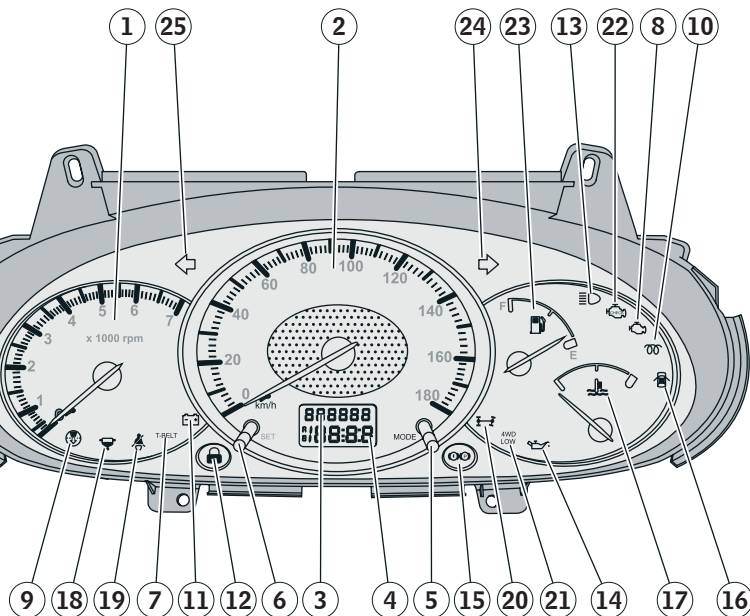

1. Contagiri (opzionale)
2. Tachimetro
3. Contachilometri
4. Contachilometri parziale A, contachilometri parziale B e orologio
5. Comando per selezione modalità contachilometri parziale A, B e orologio
6. Comando per impostazione modalità contachilometri, contachilometri parziale e orologio
7. Sistema di controllo frenata ABS
8. Malfunzionamento motore (check engine)
9. Indicatore retronebbia
10. Indicatore preriscaldamento (opzionale)
11. Spia carica batteria
12. Stato sistema antifurto vettura (opzionale)
13. Stato fari abbaglianti
14. Spia pressione olio insufficiente
15. Spia freno di stazionamento inserito e liquido freni insufficiente
16. Spia porta aperta
17. Spia indicatore temperatura liquido di raffreddamento motore e temperatura eccessiva
18. Indicatore presenza acqua nel carburante (opzionale)
19. Indicatore cintura di sicurezza conducente (opzionale)
20. Quattro ruote motrici modalità 'High'
21. Quattro ruote motrici modalità 'Low'
22. Spia EODB Anomalia sistema antinquinamento
23. Indicatore livello carburante
24. Indicatore di direzione destro
25. Indicatore di direzione sinistro



Se la spia / indicatore mostrata si illumina	Operare come segue
 luce freno	Se il freno di stazionamento non è inserito, arrestate immediatamente la vettura e verificate il livello del liquido freni; contattate un Concessionario Autorizzato Mahindra
 batteria	Arrestate la vettura e verificate
 olio motore	Arrestate la vettura e verificate
 Malfunzionamento motore	Portate la vettura presso un Concessionario Autorizzato Mahindra
<b>ABS</b>	Portate la vettura presso un Concessionario Autorizzato Mahindra
 porta aperta	Chiudete le porte
<b>Cinghia trasmissione</b>	Portate la vettura presso un Concessionario Autorizzato Mahindra
 presenza acqua nel filtro carburante	Portate la vettura presso un Concessionario Autorizzato Mahindra



**1. Contagiri (opzionale):** Indica il regime del motore in migliaia di giri al minuto (RPM).



**NOTA**

**Non fate funzionare il motore ad un regime fuori giri. Portare il motore a regimi troppo elevati può provocare gravi danni al motore stesso.**

**2. Tachimetro:** Indica la velocità della vettura.

**3. Contachilometri:** La riga superiore del display LCD mostra / registra la distanza percorsa in chilometri, in unità minime di 1 Km. L'indicazione appare solo con chiave di accensione su ON.

**4. Contachilometri parziale e orologio:** La seconda riga del display LCD mostra la distanza percorsa dall'ultimo azzeramento dello strumento, sia relativa a singoli percorsi o tra un rifornimento e l'altro, a seconda dell'impostazione scelta. In alternativa, la seconda fila può mostrare l'orologio nel formato 12 ore.

**5. Comando per selezione modalità contachilometri parziale A, B e orologio:** La seconda riga visualizza o il contachilometri parziale A, o il contachilometri parziale B, o l'orologio. E' possibile passare dalla visualizzazione contachilometri parziale A, al contachilometri parziale B premendo delicatamente il comando di selezione modalità una sola volta. Durante la visualizzazione del contachilometri parziale, comparirà la lettera A o la lettera B, a seconda del contachilometri parziale selezionato (come mostrato in figura). Il contachilometri parziale può indicare una percorrenza massima di 9999 km.

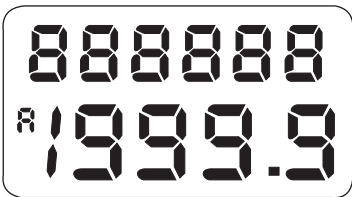

Display Contachilometri e Contachilometri parziale 'A'

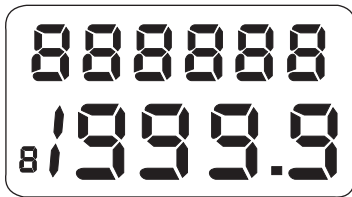

Display Contachilometri e Contachilometri parziale 'B'

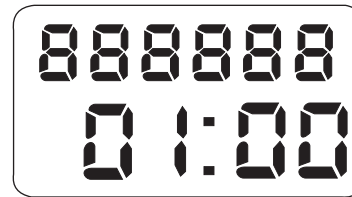

Display Contachilometri e Orologio digitale



**6. Comando per impostazione modalità contachilometri parziale A, B e orologio Impostazioni di visualizzazione su display:** Premete il comando di impostazione (SET) per più di un secondo per azzerare il contachilometri parziale A e il contachilometri parziale B nel momento in cui sono visualizzati singolarmente. Impostazione orologio: Durante la visualizzazione dell'orologio, premete il comando di impostazione (SET) per tre secondi: l'ora visualizzata inizierà a lampeggiare, indicando che è possibile impostare l'orologio. Durante il lampeggio, premete e rilasciate il comando SET per passare dai minuti alle ore e viceversa. Durante il lampeggio dei numeri, premete il comando MODE per far avanzare i numeri. Se non viene premuto alcun pulsante per 5 secondi durante il lampeggio, vengono memorizzati i valori al momento visualizzati e il display smette di lampeggiare.



**7. Spia ABS (opzionale):** La spia ABS si illumina quando la chiave di accensione viene portata in posizione IGN e si spegne dopo alcuni secondi. Se la spia ABS è accesa / lampeggia continuamente (e la spia del sistema frenante è spenta), rivolgetevi immediatamente al più vicino Concessionario Autorizzato Mahindra.



**8. Spia malfunzionamento motore (check engine):** Se la spia lampeggia o resta accesa in maniera permanente indica un'avaria del motore (non dell'EODB - Sistema antinquinamento). Portate immediatamente la vettura presso un Concessionario Autorizzato Mahindra per i necessari controlli.



**9. Indicatore retronebbia:** La spia si illumina quando le luci retronebbia sono accese.



**10. Indicatore preriscaldamento (opzionale):** quando la spia è illuminata, indica la fase di preriscaldamento. La spia si spegne quando la fase di preriscaldamento è completata. Non avviate il motore quando l'indicatore di preriscaldamento è acceso, al fine di evitare un carico eccessivo sulla batteria e quindi garantire una corretta accensione.



**11. Spia carica batteria:** Si illumina quando il commutatore di accensione è in posizione IGN. Si spegne non appena viene avviato il motore. Se la spia rimane accesa dopo l'accensione del motore, indica che la batteria non è carica o un malfunzionamento dell'alternatore.

In quest caso, parcheggiate la vettura in un luogo sicuro a lato della strada e verificate che la cinghia di comando non sia lenta o rotta. Se la cinghia di comando è in buone condizioni, spegnete tutti i dispositivi elettrici e contattate immediatamente un Concessionario Autorizzato Mahindra.



**NOTA**  
Non proseguire la marcia se la cinghia di comando motore è rotta o lenta. Il motore si surriscalderebbe e il sistema frenante non funzionerebbe correttamente.



**12. Spia sistema antifurto (opzionale):** Lo stato del sistema antifurto della vettura (armato o non armato, intrusione ecc.) è indicato dal lampeggio della relativa spia a diversi intervalli. Per ulteriori dettagli vi preghiamo di fare riferimento al manuale del sistema antifurto che viene fornito assieme alla vettura.



**13. Indicatore fari abbaglianti:** Si illumina quando vengono selezionate le luci dei fari abbaglianti o quando si usano gli abbaglianti per il lampeggio durante il sorpasso.



**14. Spia pressione olio insufficiente:** Si illumina quando il commutatore di accensione è in posizione IGN. Si spegne non appena viene avviato il motore. Se la spia rimane accesa o in seguito all'avviamento del motore, o se si illumina durante la marcia, arrestate immediatamente la vettura e verificate il livello dell'olio. Se risulta insufficiente, rabboccare l'olio motore fino al livello MAX e quindi riverificare la spia. Se dovesse essere ancora accesa, rivolgetevi immediatamente ad un Concessionario Autorizzato Mahindra.



**NOTA**  
Non fate funzionare il motore se la spia dell'indicatore livello olio è accesa. Potreste danneggiare il motore.



**15. Spia freno di stazionamento inserito e liquido freni insufficiente:** La spia del freno di stazionamento (P) e del livello liquido freni (I) si illumina per tutto il tempo in cui il freno di stazionamento resta inserito. Se la spia (I) non si spegne dopo aver rilasciato il freno di stazionamento, potrebbe indicare un problema nel sistema frenante.



**ATTENZIONE**  
Non proseguire il viaggio se la spia (P) resta accesa anche dopo aver disinserito il freno di stazionamento o se si illumina durante la marcia. Rabboccare con liquido freni fino al livello 'MAX'. Se il problema persiste, non proseguite la marcia e rivolgetevi al più presto possibile ad un Concessionario Autorizzato Mahindra per verificare e ripristinare il sistema frenante.



**16. Spia porta aperta (opzionale):** Si illumina quando una o più porte sono aperte con chiave di accensione è in posizione IGN. La spia si spegne quando tutte le porte vengono chiuse correttamente.



**17. Indicatore temperatura liquido di raffreddamento motore:** Indica la temperatura del liquido di raffreddamento motore. Ad una temperatura di funzionamento normale, la lancetta può spostarsi su qualsiasi punto dello strumento indicatore. Se la lancetta si trova continuamente nella zona rossa dello strumento indicatore di temperatura, o se la spia resta continuamente accesa, significa che il motore è surriscaldato. Se si verifica questa condizione, spegnete il climatizzatore e verificate cosa accade. Se il problema persiste, portate la vettura a lato strada, spegnete il motore e contattate il più vicino concessionario Mahindra.



**NOTA**  
Non proseguite la marcia se il motore è surriscaldato. Potreste danneggiare il motore. Consultate la sezione SURRISCALDAMENTO MOTORE



**18. Indicatore presenza acqua nel carburante (opzionale):** se l'acqua che si accumula nel filtro acqua raggiunge il limite massimo, l'indicatore segnala di rimuovere l'acqua e ripulire il filtro carburante. (Le istruzioni per l'eliminazione dell'acqua sono riportate alla sezione sulla Manutenzione Diretta. In alternativa, potete rivolgervi ad un Concessionario Autorizzato Mahindra.)



#### NOTA

Proseguire la marcia quando è presente un accumulo di acqua nel filtro carburante può danneggiare la pompa della benzina e altri componenti del sistema di alimentazione.



**19. Spia cinture di sicurezza (opzionale):** La spia indica la necessità di allacciare le cinture di sicurezza e si illumina quando il conducente, con chiave di accensione in posizione IGN o con vettura in movimento, non ha indossato la cintura di sicurezza. La spia rimane accesa fino a quando la cintura di sicurezza non viene correttamente allacciata.



**20. Quattro ruote motrici modalità 'High'  (ove installate):** Indica che la vettura funziona in modalità quattro ruote motrici con marce alte. Questa modalità offre maggiore trazione durante la guida su strade dissestate o fuoristrada.



#### ATTENZIONE

La guida del veicolo in modalità quattro ruote motrici, Low o High, su fondi stradali asciutti e particolarmente duri può causare danni all'assale, usura eccessiva dei pneumatici, elevato consumo di carburante e rumori non necessari. Pertanto non è consigliabile.



**21. Quattro ruote motrici modalità 'Low' :** Indica che la vettura funziona in modalità quattro ruote motrici con marce basse. Questa modalità offre la massima trazione in tutte le condizioni più gravose.



#### AVVERTENZA

La guida del veicolo in modalità quattro ruote motrici, Low o High, su fondi stradali asciutti e particolarmente duri può causare danni all'assale, usura eccessiva dei pneumatici, elevato consumo di carburante e rumori non necessari. Pertanto non è consigliabile.



**22. Spia EODB:** Non appena la chiave di avviamento viene portata su ON, la spia si illumina e si spegne nell'arco di alcuni secondi. Questo ciclo indica una condizione di funzionamento normale. Se la spia si illumina, recarsi al più presto presso un Concessionario Autorizzato Mahindra per i necessari controlli.



**23. Indicatore livello carburante:** Indicate il livello approssimativo di carburante presente nel serbatoio. Quando il serbatoio è quasi pieno, la lancetta dell'indicatore si troverà in posizione 'F' e quando il serbatoio è quasi vuoto la lancetta si troverà in posizione 'E'. Quando la lancetta dell'indicatore raggiunge la tacca ROSSA, significa che nel serbatoio resta soltanto una quantità minima di carburante. Il rifornimento deve essere effettuato non appena la lancetta raggiunge la tacca ROSSA. E' buona regola mantenere il serbatoio pieno per almeno oltre 1/4 della sua capacità.



### NOTA

Sui pendii o sulle curve, a causa dei movimenti del serbatoio, la lancetta potrebbe indicare un livello leggermente maggiore o minore del normale.



**24/25. Indicatore di direzione:** Lampeggia quando vengono azionati gli indicatori di direzione o quando viene attivato l'interruttore delle luci d'emergenza. Se l'intermittenza del lampeggio aumenta improvvisamente, significa che una lampadina degli indicatori non funziona.





**Interruttore luci d'emergenza:** Premete l'interruttore (posizionato sul quadro strumenti) per attivare tutti gli indicatori di direzione contemporaneamente. Le luci d'emergenza devono essere utilizzate solo in condizioni di effettiva necessità, per segnalare agli altri conducenti una condizione di pericolo. L'interruttore funziona anche a motore spento (accensione non su ON).



**NOTA**  
Gli indicatori di direzione non funzionano quando è attivo l'interruttore luci d'emergenza. Verificate le normative locali in materia di utilizzo delle luci d'emergenza in caso di traino del veicolo o durante la marcia.

**Avvisatore acustico:** Il funzionamento dell'avvisatore acustico è indipendente dal commutatore di accensione. Per attivare l'avvisatore acustico, premere la zona con imbottitura al centro del volante.

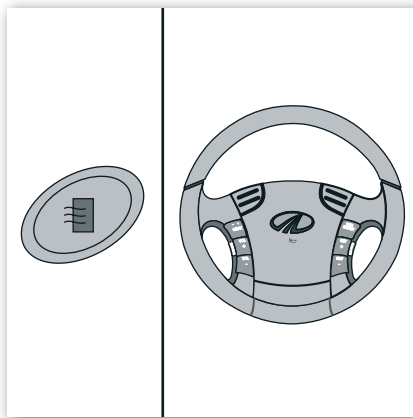
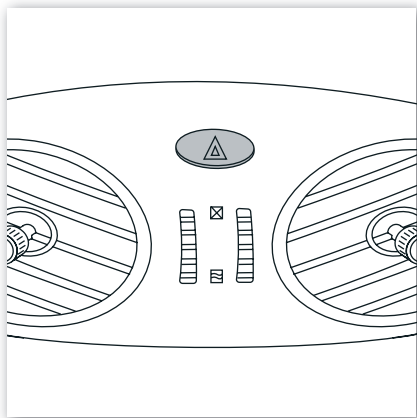

**Sbrinator/disappannamento lunotto posteriore:** Premete il pulsante (posizionato sulla parte centrale della plancia) per sbrinare il lunotto posteriore (verrà acceso il riscaldatore). Spegnete l'interruttore non appena il vetro sarà sbrinato. Nel caso in cui il pulsante rimanga premuto, un timer spegnerà il dispositivo automaticamente dopo 12 minuti.



**NOTA**  
Il dispositivo non è stato progettato per asciugare la pioggia o sciogliere la neve presenti sul vetro. In caso di accumulo, rimuovete l'acqua o il ghiaccio in eccesso prima di attivare lo sbrinator / dispositivo di disappannamento.



**NOTA**  
Durante la pulizia della parte interna del lunotto posteriore, fate attenzione a non graffiare i cavi o i connettori del riscaldatore.

**Freno di stazionamento:** Per azionare il freno di stazionamento, tirate la leva completamente verso l'alto. La spia di colore rosso sul quadro strumenti si illuminerà quando viene azionato il freno di stazionamento.

Per rilasciarlo, tirate leggermente la leva verso l'alto, premete il pulsante di blocco e quindi riabbassate la leva. Durante la marcia, la spia di colore rosso sul quadro strumenti si illuminerà per avvertire il conducente che freno di stazionamento non è stato correttamente rilasciato.

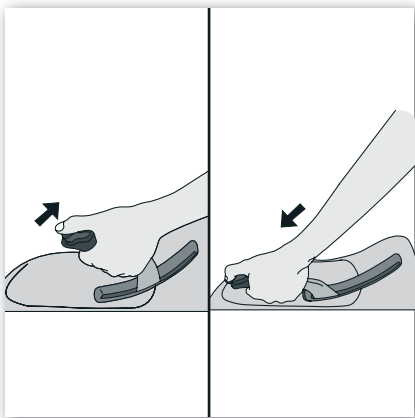

### ATTENZIONE

Guidare con il freno a mano inserito, anche solo parzialmente, può surriscaldare o danneggiare i freni, rendendo il sistema frenante inefficiente.



### AVVERTENZA

Prima di mettervi alla guida, verificate che il freno di stazionamento sia completamente rilasciato e che la relativa spia sia spenta.

A seconda della pendenza e/o del carico vettura, può risultare necessario tirare il freno di stazionamento facendolo salire di due ulteriori scatti e selezionare una marcia (preferibilmente la 1a o la retromarcia).

## Controllo della velocità (Cruise Control) (opzionale)

### Informazioni importanti

- Il sistema di controllo della velocità Cruise Control sarà attivo quando sono inserite le marce dalla 2a alla 5a e quando la velocità della vettura supera i 25 km/h.
- NON utilizzare il Cruise Control su strade tortuose o su fondi scivolosi (coperti da pioggia, ghiaccio o neve), in salita, in discesa o in condizioni di traffico in cui la velocità non può essere facilmente mantenuta costante.

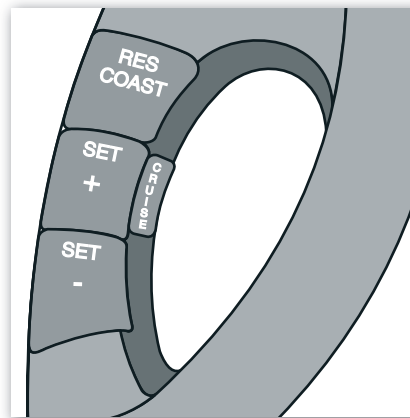



- Il Cruise Control non verrà attivato se il pedale del freno non viene premuto almeno una volta in seguito all'avviamento del motore.
- Il sistema Cruise Control verrà disattivato se il pedale del freno o quello della frizione viene premuto durante la marcia quando la modalità Cruise Control è attiva.
- Premendo il pulsante 'Set Plus', se l'accelerazione percepita risultasse eccessiva e il veicolo fuori controllo, premete immediatamente il pedale del freno o la frizione per ragioni di sicurezza e per non perdere il controllo.

Il sistema Cruise Control permette al conducente di mantenere costante la velocità della vettura su strada, senza utilizzare il pedale dell'acceleratore, generalmente viaggiando su percorsi autostradali liberi o aperti. Il sistema Cruise Control è progettato per funzionare ad una velocità di oltre 25 km/h.

### **Come attivare/impostare la velocità con il sistema Cruise Control**

1. Accelerate fino a quando non avrete raggiunto la velocità di crociera desiderata, che deve essere superiore alla velocità minima prevista dal sistema (25 km/h).
2. Rilasciare il pedale dell'acceleratore e premete e rilasciate il pulsante SET+ o SET- per impostare la vettura. La velocità desiderata verrà mantenuta automaticamente, senza alcuna necessità di azionare l'acceleratore.

Durante il funzionamento del sistema Cruise Control, la velocità della vettura può essere aumentata temporaneamente (ad es. per sorpassare) premendo l'acceleratore quanto necessario. Una volta rilasciato il pedale dell'acceleratore, la velocità della vettura ritornerà alla velocità di crociera impostata. Se il pedale dell'acceleratore viene premuto per più di 30 secondi, il sistema Cruise Control si disattiva.

### **Come ridurre la velocità di crociera impostata**

Tenere premuto o premere leggermente il pulsante SET-. La velocità della vettura si ridurrà automaticamente. Rilasciare il pulsante SET- non appena viene raggiunta la velocità di crociera desiderata. (Ricordate che il sistema Cruise Control non funziona se la velocità della vettura è inferiore a 25 km/h).

### **Come aumentare la velocità di crociera impostata**

Tenere premuto o premere leggermente il pulsante SET+. La velocità della vettura aumenterà automaticamente. Rilasciate il pulsante SET+ non appena viene raggiunta la velocità di crociera desiderata.

### **Come ritornare alla velocità impostata precedentemente**

Premendo il pulsante RES / COAST è possibile ritornare all'ultima velocità di crociera impostata, a condizione che il commutatore di accensione sia su ON e la velocità vettura sia maggiore di 25 km/h.



### Disattivazione del sistema Cruise Control

La funzione Cruise Control si disattiva premendo il pedale del freno o la frizione, oppure tirando verso l'alto il pulsante CRUISE.

La velocità di crociera prescelta e memorizzata verrà automaticamente cancellata quando il commutatore di accensione viene portato su OFF.

### Comandi audio sul volante (Opzionali)

I comandi audio sul volante permettono al conducente di controllare il sistema audio durante la guida, senza dover utilizzare i comandi audio sul quadro strumenti.

#### Come cambiare modalità

Premete il pulsante MODE per passare da una modalità all'altra: radio, cassetta, CD, standby. Ogni volta che viene premuto il pulsante MODE, la modalità cambia in base alla sequenza seguente.

Modalità radio, modalità cassetta, modalità controllo disco esterno (opzionale), modalità Stand by.

### Scansione delle frequenze radio

In modalità radio, premete una volta il pulsante SEEK per cercare o selezionare la frequenza radio successiva.

#### Controllo volume

Premete il pulsante VOL+ per aumentare il volume, premete il pulsante VOL- per ridurlo.

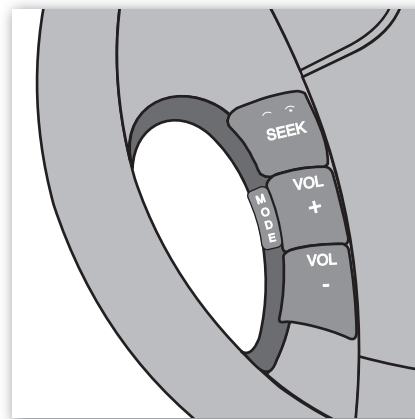



## Funzione 'Follow Me Home'

Allo scopo di fornire aiuto al conducente o al passeggero durante l'uscita dalla vettura nelle ore notturne, i fari anteriori si attiveranno per un tempo massimo di 1 minuto se sussistono le condizioni seguenti.

La funzione verrà attivata soltanto se la chiave di accensione e le luci di parcheggio sono su ON e se tutte le porte sono perfettamente chiuse da almeno 5 minuti.

In queste condizioni, i fari si illumineranno nel momento in cui la porta del conducente viene aperta dopo aver spento le luci di parcheggio e aver rimosso la chiave di accensione. I fari resteranno accesi per 30 secondi e poi si spegneranno.

I fari si riaccenderanno per altri 30 secondi max., nel momento in cui le porte vengono bloccate con il telecomando dopo essere state richiuse.

### Disattivazione temporanea

Se desiderate disabilitare temporaneamente questa funzione (una volta), accendete e quindi spegnete le luci di parcheggio dopo aver rimosso la chiave di accensione mantenendo aperta la porta del conducente. La funzione verrà riattivata automaticamente non appena la chiave di accensione e le luci di parcheggio verranno portate in posizione ON restando in questa posizione per almeno 5 minuti.

### Disabilitazione e abilitazione permanente della funzione

Seguite la procedura riportata di seguito per disabilitare o abilitare in maniera permanente la funzione fari Follow me Home.

Sedete in vettura con tutti gli interruttori spenti e tutte le porte chiuse. Attendete 30 secondi

Fase 1: Inserite la chiave di accensione, portate l'accensione su ON e quindi su OFF, poi estraete la chiave.

Fase 2: Aprite la porta lato guida per almeno 1 secondo quindi richiudetela.

Fase 3: Accendete la luce di parcheggio per almeno 1 secondo e quindi spegnetela.

Fase 4: Reinserite la chiave di accensione, portate l'accensione su ON quindi su OFF, poi estraete la chiave.



### NOTA

Le fasi da 1 a 4 dovrebbero essere completate entro 30 secondi. Se il dispositivo di controllo accetta la procedura, la luce anteriore lampeggerà due volte per confermare che la procedura è stata disattivata o attivata. La procedura sopra descritta viene normalmente usata per disabilitare e abilitare questa funzione.



## Specchietti retrovisori

### Specchietti retrovisori esterni

#### Regolazione manuale

Per regolare lo specchietto, spingetelo o giratelo leggermente nella direzione desiderata, fino a quando non sarete in grado di vedere chiaramente la strada dietro di voi.

#### Regolazione tramite comandi

Gli specchietti possono essere regolati utilizzando le levette presenti sulle porte.



#### AVVERTENZA

Gli oggetti riflessi negli specchietti risultano più piccoli e più lontani di quanto non siano effettivamente. Non sopravvalutate la distanza fra voi e gli oggetti riflessi nello specchietto.



#### AVVERTENZA

Non regolate gli specchietti quando la vettura è in movimento. Il conducente potrebbe gestire la vettura in maniera im-

propria e quindi perdere il controllo della stessa.

#### Ripiegamento degli specchietti

Gli specchietti esterni, sia quelli regolabili manualmente che quelli a comando elettrico, possono essere ripiegati completamente su se stessi se necessario, spingendoli completamente contro la vettura.

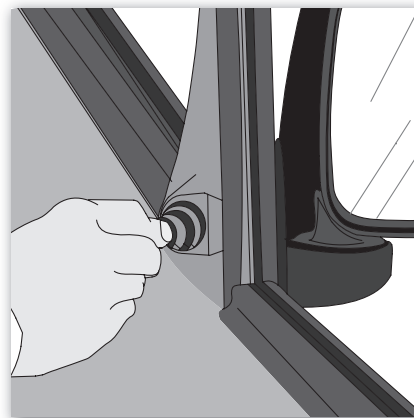
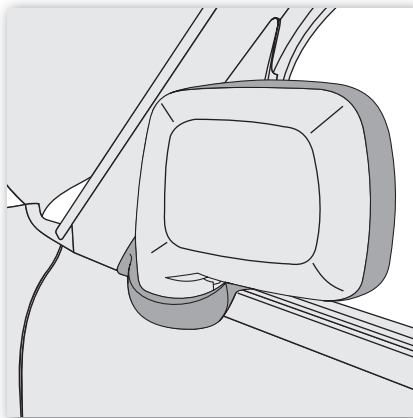
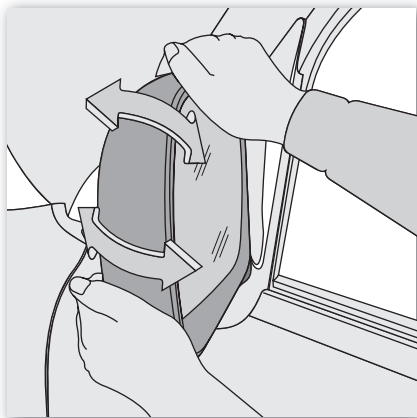

**i** **AVVERTENZA**

Non guidare la vettura con gli specchietti retrovisori esterni ripiegati verso la parte posteriore. Sia lo specchietto retrovisore lato guida che quello lato passeggero devono essere aperti ed opportunamente regolati prima di mettersi alla guida. Regolate sempre gli specchietti esterni nella posizione più comoda per il conducente prima di mettervi alla guida.

**Specchietto retrovisore interno**

Regolate lo specchietto retrovisore interno, nella posizione diurna, ruotandolo o girandolo leggermente fino a quando non sarete in grado di vedere chiaramente la strada dietro di voi. Durante la guida nelle ore notturne, per diminuire il riflesso causato dai fari dei veicoli che seguono la vostra scia di marcia, tirate la levetta dello specchietto verso di voi. Durante il giorno, riportate la levetta nella posizione originale spingendola in direzione opposta.

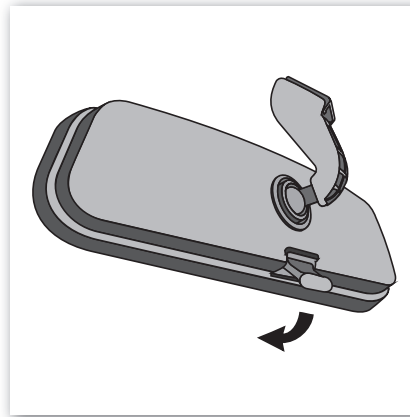
**i** **AVVERTENZA**

Non regolate gli specchietti quando la vettura è in movimento. Il conducente potrebbe gestire la vettura in maniera impropria e quindi perdere il controllo della stessa.

## Pedali

**Acceleratore:** Premendo l'acceleratore si aumenta la velocità di accelerazione, diminuendo la pressione esercitata sullo stesso la velocità di accelerazione viene diminuita.

### NOTA

Brusche accelerazioni o decelerazioni possono causare la perdita di controllo della vettura su fondi stradali scivolosi. Prestate la massima attenzione durante la guida sui fondi stradali scivolosi.

**Freno:** Posizionate il piede sul pedale del freno soltanto quando desiderate arrestare la vettura o ridurre la velocità. Guidare tenendo il piede sul pedale del freno mantiene una leggera pressione sui freni, facendoli surriscaldare e aumentando i consumi di carburante. Il calore così generatosi può ridurre l'efficienza dei freni. Freinare continuamente su percorsi in discesa causa un accumulo di calore e riduce l'efficienza dei freni.

In questi casi, utilizzate una marcia ridotta e non tenete il piede sul pedale dell'acceleratore.



### ATTENZIONE

Guidare con i freni bagnati è pericoloso. Freinando in queste condizioni le distanze di arresto sono maggiori e la vettura può slittare su di un lato provocando incidenti gravi. Asciugate i freni guidando molto lentamente ed effettuando alcune leggere frenate, fino a quando la resa dei freni non risulta normale.



### AVVERTENZA

Anche se l'azione del servofreno è completamente assente, i freni continueranno a funzionare. E' possibile frenare per arrestare la vettura premendo sul pedale del freno con maggiore forza rispetto al normale. Inoltre, la distanza di arresto della vettura sarà maggiore rispetto al normale.

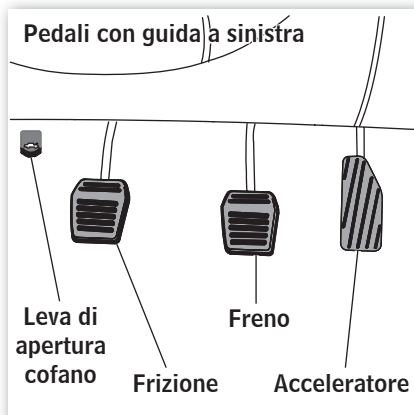
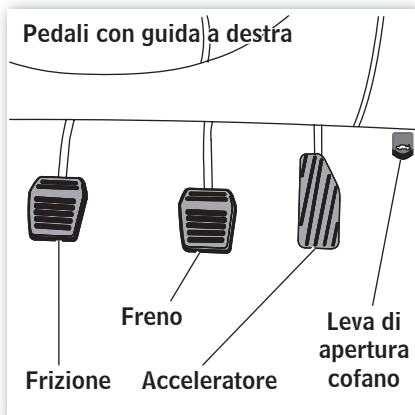



**ATTENZIONE**

Non percorrere discese con motore fermo, in quanto non funzionando il servofreno per mancanza di depressione, dopo alcune frenate si perde quasi completamente l'efficienza dell'impianto. Anche il servosterzo in tale condizione perde la sua efficacia.

**ABS (Anti-lock Braking System) - Sistema di correzione frenata (opzionale)**

Il sistema ABS è stato progettato per impedire alle ruote di bloccarsi durante le frenate d'emergenza o improvvisate su fondi stradali pericolosi o scivolosi. Questo sistema aumenta il grado di sicurezza in quanto il controllo esercitato sui freni evita che le ruote si blocchino anche in caso di brusche frenate, permettendo al conducente di mantenere il controllo del veicolo e dello sterzo.

Il sistema di correzione della frenata ABS funziona a qualsiasi velocità. L'impianto frenante normale funzionerà normalmente. L'ABS entrerà in funzione nel momento in cui le ruote iniziano a bloccarsi, evitandone lo stallo.

Durante il funzionamento dell'ABS, è possibile percepire una leggera pulsazione del pedale del freno durante la frenata e sentire un rumore proveniente dal vano motore. Queste condizioni sono del tutto normali e indicative del corretto funzionamento del sistema ABS. In questa condizione, al fine di permettere all'ABS di svolgere la propria funzione, tenete semplicemente premuto il pedale del freno con maggiore fermezza. Non pompate il pedale del freno durante

l'arresto della vettura in situazioni di panico o emergenza. Ciò ridurrebbe le prestazioni del sistema.

All'avviamento della vettura o alla partenza, l'ABS effettua un auto controllo. Durante questo auto controllo potreste sentire un rumore e il suono del motore proveniente dal vano motore. Questo è del tutto normale e non è assolutamente indicativo di un malfunzionamento.

**ATTENZIONE**

L'utilizzo di pneumatici, cerchi o cerchi in lega diversi da quelli raccomandati dal produttore in termini di dimensioni e specifiche riduce notevolmente le prestazioni del sistema ABS. Tutte le operazioni relative al sistema frenante devono essere eseguite esclusivamente dai Concessionari Autorizzati Mahindra.

**AVVERTENZA**

Il sistema ABS non è stato progettato per ridurre le distanze d'arresto. L'ABS non può essere d'aiuto in caso di guida pericolosa e irresponsabile.



Nonostante il sistema permetta di ottimizzare le distanze d'arresto, l'ABS non aumenta le prestazioni della vettura, che sono fisicamente connesse alle condizioni dei pneumatici, del fondo stradale e dell'aderenza fra il pneumatico e il fondo stesso. E' comunque sempre importante guidare con la massima attenzione e mantenere una velocità moderata e la distanza di sicurezza dal veicolo che precede, poichè esistono limiti di stabilità e manovrabilità della vettura anche con ABS attivo.

Rispetto alle vetture non dotate di sistema ABS, la vostra auto potrebbe richiedere una maggiore distanza d'arresto nei casi seguenti

- Guida su strada dissestata / ghiaia / fondi stradali innevati
- Guide su fondi stradali non regolari, su cui le ruote si trovano a diversi livelli



### AVVERTENZA

- **Le caratteristiche di sicurezza di una vettura dotata di sistema ABS non dovrebbero essere testate ad alta velocità o su curve. Ciò potrebbe compromettere la vostra sicurezza personale e quella degli altri.**
- **Anche se l'azione del servofreno è completamente assente, i freni continueranno a funzionare. Dovrete comunque esercitare sul pedale del freno una pressione molto maggiore rispetto al normale. Inoltre, la distanza di arresto sarà maggiore.**
- **In caso di stallo del motore, non pompare il pedale del freno. Ogni volta che premete il pedale si riduce la riserva di depressione.**



### NOTA

**Grazie al funzionamento dell'ABS, le ruote non si bloccheranno. Pertanto, anche in caso di frenata in situazioni di panico, non resteranno i tipici segni di frenata sull'asfalto. Non confondete la mancanza di questi segni con una scarsa capacità di frenata.**

### Spia 'ABS'

La spia ABS si accende quando la chiave di accensione viene portata in posizione IGN. Se il sistema di controllo frenata funziona correttamente, la spia si spegne dopo alcuni secondi. Successivamente, in caso di malfunzionamento del sistema, la spia si illuminerà di nuovo.

Se la spia ABS è accesa o lampeggia continuamente (e la spia del sistema frenante è spenta), significa che il sistema ABS non funziona ma il sistema frenante continuerà a funzionare normalmente. Se la spia ABS è accesa o lampeggia continuamente, contattate immediatamente il più vicino Concessionario Autorizzato Mahindra.

**Frizione:** Il pedale frizione dovrebbe essere schiacciato a fondo durante il cambio marcia, per poi essere rilasciato lentamente. Non utilizzate il pedale frizione per tenere ferma la vettura durante le fermate o durante la guida su strade in salita. Utilizzate soltanto il freno di stazionamento.



### AVVERTENZA

**Tenere il piede appoggiato sul pedale frizione durante la guida riduce la durata delle guarnizioni e del cuscinetto frizione.**



## Sterzo

### Servosterzo

Il servosterzo utilizza il motore come fonte di energia. Se il motore è spento o se il servosterzo non funziona, è comunque possibile sterzare ma esercitando maggiore forza.



#### NOTA

Non tenere mai il volante girato all'estrema destra o sinistra per più di cinque secondi con il motore avviato. Ciò può danneggiare il sistema del servosterzo e i suoi componenti.

### Volante regolabile

Per modificare l'angolatura del volante (verso l'alto o verso il basso), afferrate il volante, premete la leva di sblocco verso il basso, collassate il volante all'angolatura desiderata e riportate la leva di blocco alla posizione originale.



### AVVERTENZA

Non regolate l'angolatura del volante con vettura in movimento. Potreste perdere il controllo dell'auto e provocare un incidente.

Dopo aver regolato il volante, provate a muoverlo verso l'alto e verso il basso per verificare che sia bloccato correttamente.





## Trasmissione / cambio

### Velocità massima raccomandata durante la guida

Nel caso in cui le velocità riportate in tabella vengano superate durante la guida, quando sono inserite le relative marce, la lancetta del contagiri (se presente) si avvicinerà al limite massimo dello strumento. In questo caso, sentirete il motore lavorare a scatti.

Il motore ritornerà a funzionare normalmente nel momento in cui viene ridotto il regime portando i giri al di sotto del limite massimo indicato sullo strumento contagiri.

La velocità di marcia dovrebbe comunque rispettare tutte le leggi federali, statali, provinciali, territoriali e locali in materia e dovrebbe sempre permettere di viaggiare in maniera sicura.

**i AVVERTENZA**  
Non superate il limite di velocità indicato per le singole marce.

**NOTA**  
Non scalate le marce ad un rapporto inferiore se la velocità della vettura è superiore alla velocità minima permessa per passare alla marcia inferiore.

**Cambio:** La struttura del cambio è riportata sul pomello della leva del cambio. Il pedale frizione dovrebbe essere schiacciato a fondo durante il cambio marcia, per poi essere rilasciato lentamente. Ingranate la retromarcia soltanto a vettura completamente ferma.

Marcia	Velocità (km/hr)
1	35
2	65
3	95
4	130
5	140

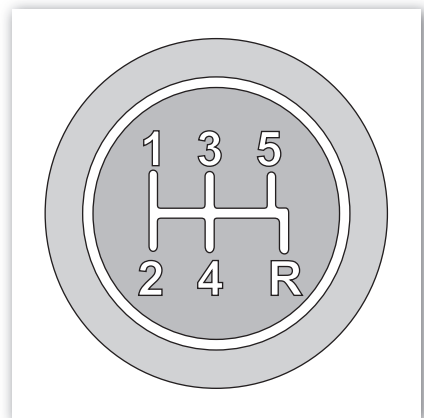

**NOTA**

Far funzionare costantemente il motore al massimo dei giri in ciascuna marcia provoca l'usura precoce del motore e aumenta i consumi di carburante.

**NOTA**

Accertatevi che la vettura sia completamente ferma prima di ingranare la retromarcia.

**NOTA**

Mantenete il piede sollevato dal pedale frizione salvo quando effettuate un cambio marcia. Inoltre, non utilizzate il pedale della frizione per tenere ferma la vettura in salita. Questo sistema usura e danneggia il disco frizione.

**AVVERTENZA**

Prestate la massima attenzione durante i cambi marcia a scalare su fondi stradali scivolosi. I cambi di marcia improvvisi possono causare lo slittamento della vettura o addirittura portarla in testacoda.

## Leva di apertura cofano

### Leva di apertura cofano:

Per sbloccare il cofano, tirate la leva di apertura posizionata a destra sotto al volante sui modelli con guida a destra, o a sinistra del volante per i modelli con guida a sinistra). Quindi rilasciate la leva presente sotto al cofano scostandola di lato con un dito.

Per fare questo, dovrete infilare un dito sotto al cofano parzialmente aperto. Sollevate il cofano fino a quando non riuscirete a sostenerlo con l'asta di supporto, il cui gancio deve essere fissato nell'apposita apertura presente sul lato interno del cofano. Chiudendo il cofano, fissate l'asta di supporto nella molletta di fissaggio.

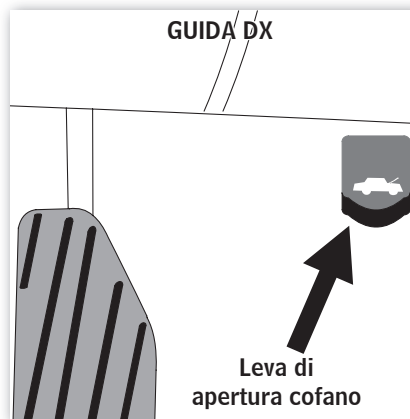



## Apertura cofano



### AVVERTENZA

- Accertatevi che il cofano sia perfettamente chiuso e bloccato prima di mettervi alla guida. Se non correttamente chiuso, il cofano potrebbe aprirsi inaspettatamente durante la guida, provocando un incidente.
- Dopo aver inserito l'asta di supporto nell'apposita apertura, accertatevi che l'asta sostenga il cofano saldamente e ne impedisca la ricaduta su di voi o su parti del vostro corpo.

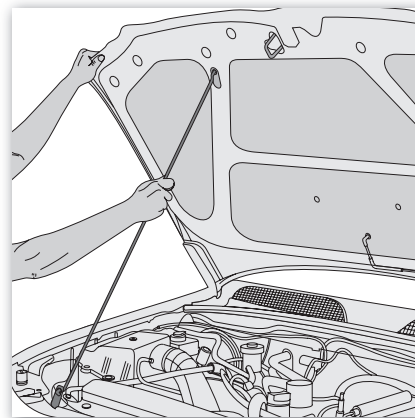
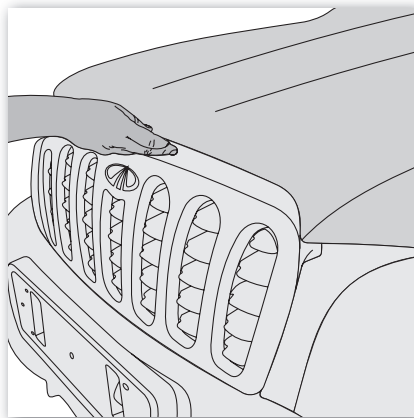



## Indice

Avvio e arresto del motore _____	56
Arresto del motore / Modalità Limp	
Home _____	58
Consigli per la guida _____	60
Cambio modalità di guida _____	65
Carburante _____	74
Apertura finestrini _____	78
Riscaldamento, ventilazione e climatizzatore _____	80
Altri allestimenti _____	89



## Avvio e arresto del motore

### Controlli iniziali

- Verificate che il parabrezza, i finestrini, gli specchi e le luci esterne siano puliti.
- Verificate che il serbatoio del liquido lavacrystalli sia pieno.
- Verificare visivamente la condizione e lo stato dei pneumatici. Verificate che i pneumatici siano gonfiati alla pressione corretta (compresa la ruota di scorta).
- Verificate che il cofano sia chiuso correttamente.
- Verificate che nella parte sottostante non vi siano perdite di carburante, olio, acqua o altri liquidi. (La presenza di gocce d'acqua dopo l'utilizzo del climatizzatore è del tutto normale).
- Verificate che sia presente il sollevatore idraulico e la chiave per i dadi ruota.
- Regolate la posizione del sedile, l'inclinazione dello schienale e l'altezza del poggiatesta in modo da trovare la posizione più comoda.
- Regolate gli specchietti retrovisori interni ed esterni.
- Chiudete tutte le porte.

- Allacciate le cinture di sicurezza.
- Portate la chiave di avviamento in posizione IGN.
- Verificate le spie sul quadro strumenti.
- Verificate gli strumenti e gli indicatori sul quadro strumenti.
- Dopo aver avviato il motore e durante la guida, verificate che non vi siano rumori insoliti.



### AVVERTENZA

Rilasciare immediatamente la chiave subito dopo l'avviamento del motore; in caso contrario il gruppo del motorino di avviamento può subire gravi danni.



### NOTA

E' sconsigliato premere il pedale dell'acceleratore durante l'avvio del motore.



### NOTA

Non far girare il motore a vuoto per più di 10 secondi consecutivi alla volta. Se il motore va in stallo o non si avvia, attendere 10 secondi prima di riprovare.



### NOTA

non sottoporre il motore ad uso gravoso quando è freddo.

### Avvio del motore (motori diesel)

- Azionate il freno di stazionamento tirandolo completamente
- Inserite la chiave di avviamento nel commutatore di accensione e portatela in posizione IGN.
- Se la vettura è dotata di preriscaldatore, in caso di avvio a motore freddo, attendete che la spia del preriscaldamento motore presente sul quadro strumenti si spenga. Se il motore è già caldo è possibile avviarlo senza attendere il preriscaldamento.
- Verificate che la leva del cambio sia in folle.





- Non premere il pedale dell'acceleratore.
- Fate girare il motore girando la chiave di avviamento in posizione START, fino a quando il motore non si avvia. Se il motore non si avvia al primo tentativo, attendete alcuni secondi prima di riprovare.
- Lasciate funzionare il motore per almeno 10 secondi prima di rilasciare il freno di stazionamento
- Iniziate la guida

Per i motori Diesel con preriscaldatore



#### NOTA

Se il motore non si avvia entro 10 secondi dopo la fase di preriscaldamento, riportate la chiave di avviamento in posizione OFF e quindi su ON, per ripetere la procedura di preriscaldamento.



#### NOTA

Sia a freddo che a caldo, il motore dovrebbe essere avviato senza utilizzare il pedale dell'acceleratore.



#### NOTA

Non far girare il motore a vuoto per più di 10 secondi consecutivi alla volta.

Se il motore va in stallo o non si avvia, attendere 10 secondi prima di riprovare.

#### Sistema Turbocharger

Il motore diesel della vostra Mahindra è dotato di sistema Turbocharger (TC). Il sistema TC utilizza olio motore per la lubrificazione e il raffreddamento dei propri componenti. La turbina del sistema TC ha dei regimi di rotazione estremamente elevati, e pertanto può raggiungere temperature altissime. Il sistema TC deve essere alimentato con un quantitativo sufficiente di olio senza impurità. L'eventuale interruzione dell'alimentazione di olio al sistema TC può danneggiare il sistema stesso.

Al fine di garantire una lunga durata e le prestazioni del sistema TC, cambiate l'olio della vettura rispettando gli intervalli specificati e utilizzando il tipo di olio prescritto. Seguite sempre la procedura di avvio e di arresto.



#### AVVERTENZA

Durante l'avvio del motore

'Dopo aver avviato il motore, fatelo girare al minimo per almeno 20 secondi. Per evitare danni al Turbocharger, non portate il motore immediatamente in accelerazione dopo l'avvio'



#### ATTENZIONE

È pericoloso far funzionare il motore in un locale chiuso. Il motore consuma ossigeno e scarica anidride carbonica, ossido di carbonio ed altri gas tossici.



#### AVVERTENZA

Rilasciare immediatamente la chiave subito dopo l'avviamento del motore; in caso contrario il gruppo del motorino di avviamento può subire gravi danni.



## Arresto del motore / Modalità Limp Home

### Arresto del motore



#### AVVERTENZA

Durante l'arresto del motore

Prima di spegnere il motore, fatelo girare al minimo per almeno 20 secondi, dopo di che potrete arrestarlo. Questa procedura garantisce che il regime del Turbocharger sia al minimo al momento dell'arresto del motore.

Fermate la vettura e lasciate girare il motore al minimo. Portate la chiave in posizione OFF.



#### AVVERTENZA

Spegnere bruscamente il motore dopo un lungo viaggio può danneggiare il motore stesso. Lasciate girare il motore al minimo per un po' prima di spegnerlo.

### Modalità Limp Home

La modalità Limp Home rappresenta una situazione di emergenza che viene segnalata dal sistema controllo motore, EMS, dovuta all'avaria di uno o più sensori o attuatori di importanza basilare. In questa modalità il sistema EMS passerà ad una condizione in cui i requisiti di funzionamento sono ridotti al minimo necessario (quantità carburante, tempi di iniezione ecc.), per permettere al conducente di ricoverare la vettura presso l'officina più vicina o in luogo sicuro. Ovviamente la gestione della vettura e il consumo di carburante risentiranno notevolmente di questa condizione.





Come portare la vettura presso un Concessionario Autorizzato Mahindra nella modalità Limp Home:

- Seguite le istruzioni fornite alla pagina precedente per l'avviamento del motore
- In condizioni normali, la spia di controllo motore si illumina per poi spegnersi. Questo ciclo dura all'incirca 5 secondi.
- Se la spia sul quadro strumenti lampeggia, significa che la vettura è passata in modalità Limp Home
- Nella modalità Limp Home, il regime del motore si aggira attorno ai 1200 RPM, e non sarà possibile utilizzare il comando dell'acceleratore. Questa modalità vi permetterà comunque di ricoverare la vettura presso il più vicino Concessionario Autorizzato Mahindra.
- La modalità Limp Home può essere disabilitata ma soltanto dopo aver risolto il problema che ne ha causato l'attivazione.



**NOTA**  
Se il motore non si avvia o va in stallo frequentemente, fatelo controllare immediatamente presso un Concessionario Autorizzato Mahindra.



## Consigli per la guida

### In caso di pioggia o neve

Guidare in caso di pioggia o neve può risultare pericoloso. I consigli di seguito elencati hanno lo scopo di fornirvi indicazioni per evitare possibili incidenti in queste condizioni:

- Mantene una velocità ridotta durante la guida: Se la velocità di guida è ridotta, la superficie del pneumatico a contatto con la superficie stradale è maggiore ed è quindi in grado di fornire una migliore trazione
- Mantene la distanza di sicurezza dai veicoli che precedono: Con fondi stradali bagnati le distanze di arresto sono maggiori (circa quattro volte rispetto alla distanza di arresto in condizioni normali). E' quindi buona regola mantenersi ad un'adeguata distanza dai veicoli, persone e oggetti che si trovano sul vostro stesso percorso.
- Mantene i pneumatici in buone condizioni: La trazione dei pneumatici può non essere sufficiente se il battistrada è usurato e inferiore ad un terzo della profondità del battistrada stesso. Verificate la condizione dei pneumatici a intervalli regolari e sostituiteli quando necessario. Assicuratevi che i pneumatici siano sempre gonfiati alla pressione indicata.

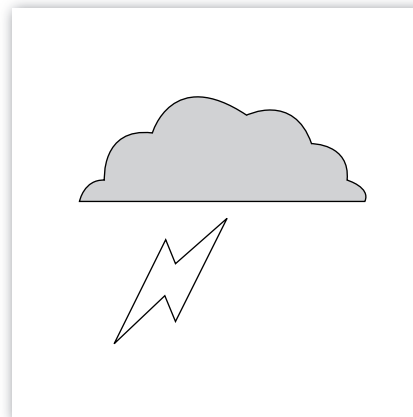
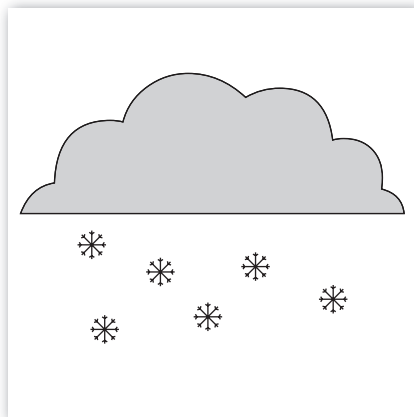
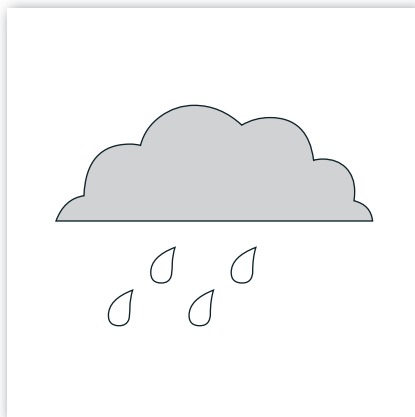



- Durante le frenate, in accelerazione o in curva, evitate movimenti bruschi e violenti.
- Esercitate una pressione dolce ed uniforme su tutti i comandi. Girare il volante con troppa forza o frenare troppo bruscamente ed improvvisamente può causare la perdita di controllo della vettura.
- Prestate la massima attenzione se guidate in condizioni di pioggia dopo un lungo periodo in cui non ha piovuto. Dopo mesi di siccità, le prime piogge portano sporcizia sulla superficie stradale, rendendola scivolosa.

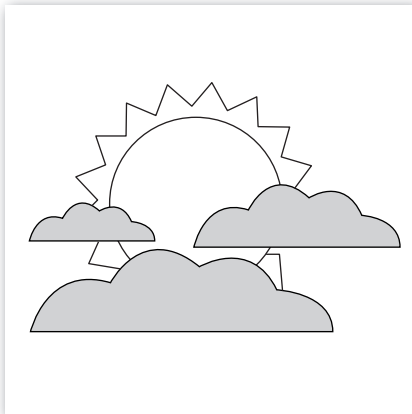

- Durante la guida su fondi bagnati, scalate le marce con cautela. Se la trazione è ridotta, può bloccare momentaneamente le ruote e causare uno slittamento.
- Se la batteria non è perfettamente carica, in condizioni climatiche di estremo freddo il liquido della batteria potrebbe congelare e danneggiare quest'ultima. Verificate la batteria a intervalli regolari per assicurarne la massima efficienza.
- Raccomandiamo di tenere sempre a bordo vettura gli oggetti elencati durante la stagione invernale.
  - Una pala, per liberare la vettura dalla neve in caso di forti nevicate.
  - Una tavola piana e robusta, da posizionare sotto il sollevatore idraulico ed avere così un supporto adeguato.
  - Un raschiavetro ed una spazzola dura per rimuovere il ghiaccio e la neve dai vetri.

Consultate la sezione inerente lo schema di lubrificazione per l'utilizzo di adeguati lubrificanti, liquido di raffreddamento motore, liquido lavacrystallo e liquidi per i freni e la frizione, da utilizzarsi nelle stagioni invernali fredde o in condizioni atmosferiche di estremo freddo.

Per evitare che le serrature delle porte congelino, iniettate un prodotto decongelante o della glicerina all'interno delle serrature.



### AVVERTENZA

Fate attenzione in fase di accelerazione, cambi marcia a salire, cambi marcia a scolare o durante le frenate su superfici scivolose. Accelerare improvvisamente o frenare col motore può far slittare le ruote o far perdere il controllo della vettura.



### In caso di scarsa visibilità

La possibilità di vedere chiaramente in tutte le direzioni ed essere visibile agli altri conducenti è essenziale in tutte le condizioni climatiche. Ciò è più difficile in caso di maltempo. Per poter essere più visibile agli altri conducenti nelle ore diurne, accendete i fari. Controllate visivamente i tergi e lavacrystallo ad intervalli regolari. Mantene- te il serbatoio del liquido lavacrystallo sem- pre pieno. Se le spazzole del tergi-crystallo iniziano a lasciare dei segni sul parabrezza o lasciano delle zone scoperte durante la tergitura, è necessario sostituirle. Utilizza- te lo sbrinatori per evitare che l'interno del parabrezza si appanni.

### Consigli per una guida sicura

- Riducete sempre la velocità in caso di raffiche di vento. Avrete un migliore controllo della vettura.
- Rallentate quando passate su sistemi o sporgenze antivelocità o quando vi tro- vate su strade dissestate. Non ridurre la velocità può causare gravi danni ai pneumatici, alle ruote e alle sospensio- ni, e può altresì causare lesioni persona- li.
- Se parcheggiate su di una strada in pen- denza, azionate il freno di stazionamen- to ed inserite la prima o la retromarcia. Se possibile, bloccate le ruote.
- Non attraversate forti pendii in senso orizzontale. I pendii devono essere at- traversati dall'alto verso il basso o vice- versa.

- Guidare attraverso acque profonde o semplicemente lavare la vettura può bagnare i freni. Se i freni sono bagna- ti le distanze di arresto si allungano e l'efficienza dei freni può risultrarne gra- vemente compromessa o addirittura annullata. Per asciugare i freni, guidate la vettura con prudenza quando non c'è traffico, ed esercitate una leggera pres- sione sul pedale del freno mantenendo inserito il freno di stazionamento. Se i freni continuano a non funzionare cor- rettamente, parcheggiate la vettura a lato strada e contattate il più vicino Concessionario Autorizzato Mahindra.



### AVVERTENZA

Se percorrete una strada in discesa, lunga o con forte pendenza, riducete la velocità e scalate le marce. Un uso eccessivo dei freni può causarne il surriscaldamento e ridurne l'efficacia o addirittura impedirne il funzionamento.



## Precauzioni in caso di guida fuori strada

Questa vettura non è stata progettata per affrontare le curve alla stessa velocità delle auto standard per il trasporto di passeggeri, che devono comportarsi in maniera soddisfacente in tutte le condizioni di fuori strada. Pertanto, evitate di affrontare le curve troppo bruscamente o di fare manovre a velocità eccessive, in quanto la vettura potrebbe capovolgersi o potreste semplicemente perderne il controllo, con conseguenti lesioni, addirittura letali. Durante la guida fuori strada o su strade dissestate, non procedete ad alta velocità. Come per altre vetture di questo tipo, manovre errate o una guida impropria possono causare la perdita di controllo della vettura o il suo capovolgimento,



### AVVERTENZA

- Evitate di caricare cose o oggetti sul tetto vettura, dal momento che l'altezza della vettura e conseguentemente il centro di gravità della stessa risultano aumentati.
- Guidate con prudenza se siete su percorsi fuori strada.

- Non tenete il volante afferrandolo dalle razze nel caso in cui vi troviate su percorsi fuori strada. Un eventuale urto dovuto ad una buca potrebbe 'strappare' il volante e causare ferite alle mani. Tenete entrambe le mani, soprattutto i pollici, sulla parte esterna della corona del volante.



### AVVERTENZA

Dopo aver attraversato campi con erba alta, fango, terreni rocciosi, fiumi ecc., verificate che il sottopiano sia libero da residui di erba, sterpi, carta, sassi, sabbia ecc. che possono essersi incastrati o attaccati al di sotto dell'auto. Pulite il sottopiano da ogni eventuale corpo estraneo. Questi residui potrebbero essere causa di rotture o addirittura di incendio.

- Se attraversate corsi d'acqua poco profondi, verificate innanzitutto il livello dell'acqua e il fondo del fiume per avere una maggiore aderenza.
- Prendete tutte le precauzioni di sicurezza necessarie per assicurare che il motore o altri componenti non vengano danneggiati da infiltrazioni di acqua. Le infiltrazioni di acqua possono causare l'avaria del sistema di aspirazione con

conseguente grippaggio del motore, l'eliminazione del grasso lubrificante dai cuscinetti con conseguente ossidazione e rapido invecchiamento. Inoltre la trasmissione, il riduttore e il differenziale possono essere danneggiati in caso di infiltrazioni di acqua.

- L'accumulo di sabbia/fango nei freni a disco o a tamburo può compromettere gravemente l'efficienza dei freni e può altresì danneggiare i componenti del sistema frenante.



- Quotidianamente, in seguito a guida su percorsi fuori strada su terreni ruvidi, acqua, sabbia e/o fango, è necessario effettuare le opportune verifiche di controllo a titolo di manutenzione.

### Precauzioni per il carico bagagli nel vano di carico

- Quando riponete bagagli o del carico nella vettura, osservate le seguenti precauzioni
- Riponete il bagaglio o il carico nel vano posteriore se possibile. Accertatevi che tutti gli oggetti siano adeguatamente fissati.
- Fate attenzione a mantenere l'equilibrio della vettura posizionando i pesi nella posizione più avanzata possibile
- Per migliorare i consumi, evitate di trasportare pesi non necessari.



### ATTENZIONE

**Viaggiare stando seduti sul pianale di carico, sia aperto che chiuso, è estremamente pericoloso. Gli eventuali passeggeri che viaggiano in questa posizione potrebbero subire lesioni anche letali in caso di brusche fermate. Non permettere a nessuno di viaggiare fuori dall'abitacolo.**

Il peso del carico deve essere distribuito in maniera uniforme. Tutto il carico dovrebbe essere fissato in maniera sicura con corde o fascette, al fine di evitare che si muova o scivoli all'interno del veicolo.



### AVVERTENZA

**un carico non fissato opportunamente può causare lesioni personali in caso di brusche fermate o in caso di urto.**

### Paraurti posteriore integrale (per alcuni modelli)

Il paraurti posteriore integrale della vostra Mahindra ha una funzione puramente estetica, e non deve essere utilizzato per salire a bordo, caricare o scaricare.



### AVVERTENZA

- Non permettere ai passeggeri di salire o posizionarsi sul paraurti posteriore poiché non è stato progettato per il trasporto di persone. Inoltre, può essere estremamente pericoloso permettere ai passeggeri di restare sul paraurti posteriori con vettura in movimento.
- Prima di far scendere completamente la sponda di carico di coda, accertatevi di aver rimosso il paraurti posteriori (per i modelli equipaggiati con paraurti posteriore integrale). Se il paraurti posteriore non viene rimosso, il paraurti stesso e la sponda di coda possono subire dei danni.





## Cambio modalità di guida

### Linee guida per cambio modalità riduttore su modelli a 4 ruote motrici.

**2H** - (2WD - 2 ruote motrici), in questa modalità solo le ruote posteriori sono in trazione. La modalità deve essere utilizzata per la guida della vettura nelle stesse condizioni delle normali vetture a due ruote motrici.

**4H** - (4WD - 4 ruote motrici, modalità high) Tutte le quattro ruote sono in trazione. Utilizzate questa modalità durante la guida su strade in cui risulta difficile utilizzare la

modalità 2H (come ad es. in caso di guida a velocità normali su fondi stradali bagnati, innevati, coperti da ghiaccio o fango). Evitate velocità troppo elevate, in quanto riducono la capacità di trazione.

**4L** - (4WD - 4 ruote motrici, modalità Low) Tutte le quattro ruote sono in trazione. Utilizzate questa modalità durante la guida su strade in forte salita o discesa, o durante uso gravoso su sabbia, fango o neve alta. La modalità '4L' fornisce il massimo livello di trazione. Evitate velocità eccessive in modalità '4L'.

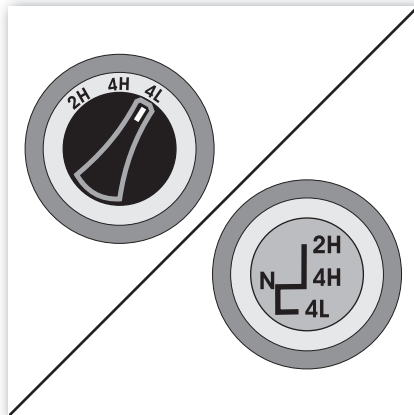
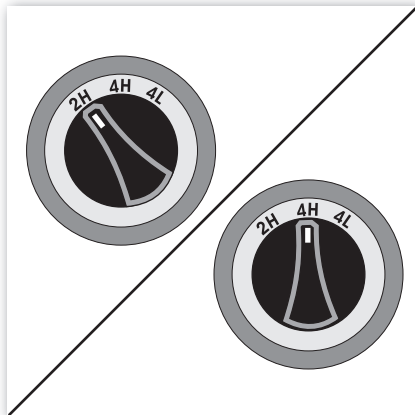

**N** - (solo per modelli con riduttore manuale). Nessuna delle ruote è in trazione. Fate in modo che la leva del riduttore non sia mai in posizione 'N'.



### AVVERTENZA

Spostatate la leva velocemente e senza bruschi movimenti quando passate sulla posizione 'N', a vettura ferma.

Non è necessario arrestare la vettura o premere il pedale frizione per passare dalla modalità 2H a 4H e da 4H a 2H.



### AVVERTENZA

- La guida della vettura in modalità 4WD - 4 ruote motrici Low / High su fondi stradali asciutti e duri può danneggiare l'assale e provocare usura dei pneumatici, aumentare i consumi di carburante e risultare rumorosa. E' pertanto sconsigliata.
- Non selezionate mai la modalità 4WD - 4 ruote motrici se le ruote slittano. Ripristinate la corretta condizione delle ruote prima di selezionare le modalità 4WD - 4 ruote motrici.









Per vetture equipaggiate con mozzi autobloccanti

Cambio modalità di guida a comando elettrico (per vetture dotate di commutatore 4 ruote motrici)



**NOTA**

Il commutatore si trova normalmente in posizione 2H, ed indica che siete in modalità 2WD - 2 ruote motrici.

CAMBIO MODALITÀ' CON RIDUTTORE	PROCEDURA DI CAMBIO MODALITÀ' PER RIDUTTORE A COMANDO ELETTRICO CON MOZZI AUTOBLOCCANTI
Da 2H a 4H	<ul style="list-style-type: none"> <li>• Ruotare la ghiera del commutatore in posizione 4H</li> <li>• Dopo due secondi, l'indicatore  si illumina</li> <li>• Siete ora in modalità 4WH (quattro ruote motrici High)</li> </ul>
Da 4H a 4L	<ul style="list-style-type: none"> <li>• Arrestate la vettura</li> <li>• Tenete il motore in moto</li> <li>• Premete il pedale frizione e ruotate la ghiera in posizione 4L</li> <li>• L'indicatore  lampeggerà per sei secondi e quindi si spegnerà</li> <li>• L'indicatore  si illuminerà</li> <li>• Siete ora in modalità 4WL (quattro ruote motrici Low)</li> </ul>
Da 4L a 4H	<ul style="list-style-type: none"> <li>• Arrestate la vettura</li> <li>• Tenete il motore in moto</li> <li>• Premete il pedale frizione e ruotate la ghiera dalla posizione 4L alla 4H</li> <li>• L'indicatore  lampeggerà per sei secondi e quindi si spegnerà</li> <li>• L'indicatore luminoso 4H  si illuminerà</li> <li>• Siete ora in modalità 4WH (quattro ruote motrici High)</li> </ul>
Da 4H a 2H	<ul style="list-style-type: none"> <li>• Ruotate la ghiera dalla posizione 4H alla posizione 2H</li> <li>• L'indicatore 4H  si spegnerà</li> <li>• Siete ora in modalità 2WD - 2 ruote motrici</li> </ul>



**NOTA**

Per sbloccare i mozzi bloccanti delle ruote anteriori, consultate la procedura alla sezione 'Come sbloccare i mozzi bloccanti' alla pagina successiva.



**Cambio modalità di guida manuale (Per vetture equipaggiate con leva cambio 4WD - 4 ruote motrici manuale)**

CAMBIO MODALITÀ' CON RIDUTTORE	PROCEDURA DI CAMBIO MODALITÀ' PER RIDUTTORE A COMANDO MANUALE CON MOZZI AUTOBLOCCANTI
Da 2H a 4H o Da 4H a 2H	<ul style="list-style-type: none"> <li>• Percorrete un rettilineo raggiungendo una velocità massima di 30 km/h</li> <li>• Non premete il pedale frizione</li> <li>• Spostate la leva rapidamente e senza bruschi movimenti in posizione 4H</li> </ul>
Da 4H a 4L o Da 4L a 4H o Da 2H a 4L o Da 4L a 2H	<ul style="list-style-type: none"> <li>• Arrestate la vettura</li> <li>• Premete il pedale frizione e spostate la leva sulla modalità desiderata</li> </ul>



#### NOTA

Per sbloccare i mozzi bloccanti delle ruote anteriori, consultate la procedura alla sezione 'Come sbloccare i mozzi bloccanti' alla pagina successiva.



#### AVVERTENZA

Non spostare mai la leva sulla posizione 4WD - 4 ruote motrici se le ruote slittano. Ripristinate la corretta condizione delle ruote prima di selezionare le modalità 4WD - 4 ruote motrici.



#### NOTA

La guida della vettura in modalità 4WD - 4 ruote motrici Low / High su fondi stradali asciutti e duri può danneggiare l'assale e provocare un'usura eccessiva dei pneumatici, aumentare i consumi di carburante e risultare rumorosa. E' pertanto sconsigliata.

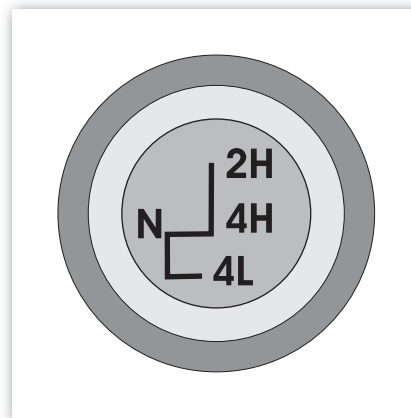

## Mozzi bloccanti ruote (Solo per vetture a 4 ruote motrici)

### Mozzi autobloccanti



#### NOTA

Quando passate alla modalità 4WD - 4 ruote motrici, sentirete uno scatto che indica che i mozzi autobloccanti sono inseriti e pertanto le ruote anteriori sono azionate. Ritornando alla modalità 2WD - 2 ruote motrici, è necessario sbloccare i mozzi

### Come sbloccare i mozzi bloccanti

- Passare da 4WD - 4 ruote motrici a 2WD - 2 ruote motrici
- Inserire la retromarcia e percorrere circa un metro in rettilineo
- Sentirete uno scatto che indica che i mozzi sono stati sbloccati
- La procedura di sblocco dei mozzi è assolutamente necessaria al fine di isolare l'assale anteriore e il riduttore dalla trasmissione e dalle ruote anteriori.



### AVVERTENZA

Se i mozzi autobloccanti sono rumorosi (un suono tipo parti in ferro sbattute) durante la guida in modalità 2H, arrestate la vettura e percorrete circa 2 o 3 metri in retromarcia.



#### NOTA

L'inserimento e lo sblocco dei mozzi autobloccanti provoca un rumore tipo scatto di blocco. Questo rumore è del tutto normale.

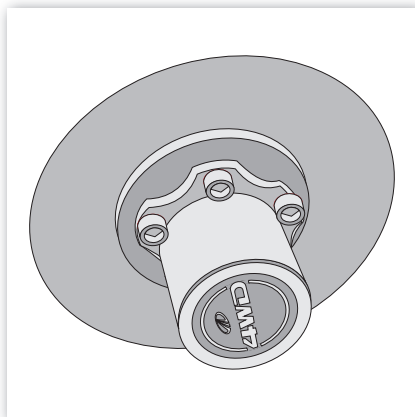



### Mozzi a blocco manuale



#### NOTA

Prima di passare alla modalità 4WD - 4 ruote motrici, è necessario bloccare manualmente i mozzi delle ruote anteriori.

Per inserire i mozzi bloccanti liberi, ruotate la ghiera dei mozzi stessi in posizione 'LOCK'. Per disinsерirli ruotate la stessa ghiera in posizione 'FREE'.

Accertatevi che il segno triangolare sul mozzo sia allineato con il segno indicante la posizione desiderata.

Entrambi i mozzi sono ora bloccati, le ruote anteriori vengono pertanto azionate. Ritornando alla modalità 2WD - 2 ruote motrici, è necessario sbloccare i mozzi



#### NOTA

Non guidate con la vettura in modalità 2WD - 2 ruote motrici se i mozzi delle ruote anteriori sono bloccati.



#### AVVERTENZA

Non viaggiate mai con un solo mozzo bloccato.

### Per vetture equipaggiate di mozzi liberi a blocco manuale

Cambio modalità di guida a comando elettrico (per vetture dotate di commutatore 4 ruote motrici)





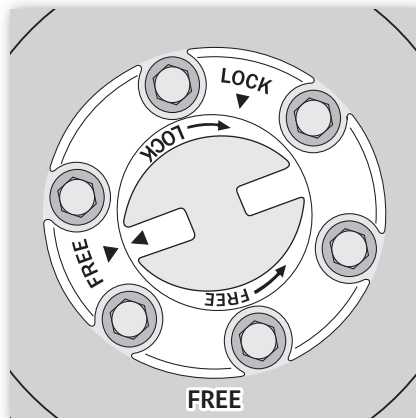
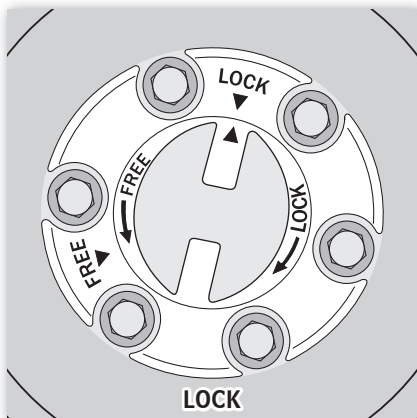

#### NOTA

Il commutatore si trova normalmente in posizione 2H, ed indica che siete in modalità 2WD - 2 ruote motrici.





CAMBIO MODALITÀ' CON RIDUTTORE	PROCEDURA DI CAMBIO MODALITÀ' PER RIDUTTORE A COMANDO ELETTRICO CON MOZZI A BLOCCO MANUALE
Da 2H a 4H	<ul style="list-style-type: none"> <li>• Arrestate la vettura e portate i mozzi in posizione 'LOCK'</li> <li>• Ruotate la ghiera del commutatore in posizione 4H</li> <li>• Dopo due secondi, l'indicatore si illumina</li> <li>• Siete ora in modalità 4WH (quattro ruote motrici High)</li> </ul>
Da 4H a 4L	<ul style="list-style-type: none"> <li>• Arrestate la vettura e tenete il motore in moto</li> <li>• Premete il pedale frizione e ruotate la ghiera in posizione 4L</li> <li>• L'indicatore  lampeggerà per sei secondi e quindi si spegnerà</li> <li>• L'indicatore  si illuminerà</li> <li>• Siete ora in modalità 4WL (quattro ruote motrici Low)</li> </ul>
Da 4L a 4H	<ul style="list-style-type: none"> <li>• Arrestate la vettura e tenete il motore in moto</li> <li>• Premete il pedale frizione e ruotate la ghiera dalla posizione 4L alla 4H</li> <li>• L'indicatore  lampeggerà per sei secondi e quindi si spegnerà</li> <li>• L'indicatore 4H  si illuminerà</li> <li>• Siete ora in modalità 4WH (quattro ruote motrici High)</li> </ul>
Da 4H a 2H	<ul style="list-style-type: none"> <li>• Arrestate la vettura e ruotate la ghiera dalla posizione 4H alla posizione 2H</li> <li>• Portate i mozzi in posizione 'FREE'</li> <li>• L'indicatore 4H  si spegnerà</li> <li>• Siete ora in modalità 2WD - 2 ruote motrici</li> </ul>



**AVVERTENZA**

La guida della vettura in modalità 4WD - 4 ruote motrici Low / High su fondi stradali asciutti e duri può danneggiare l'assale e provocare usura dei pneumatici, aumentare i consumi di carburante e risultare rumorosa. E' pertanto sconsigliata.

Non selezionate mai la modalità 4WD - 4 ruote motrici se le ruote slittano. Ripristinate la corretta condizione delle ruote prima di selezionare le modalità 4WD - 4 ruote motrici.



### Cambio modalità di guida manuale (Per vetture equipaggiate con leva cambio 4WD - 4 ruote motrici manuale)

CAMBIO MODALITÀ' CON RIDUTTORE	PROCEDURA DI CAMBIO MODALITÀ' PER RIDUTTORE A COMANDO MANUALE CON MOZZI A BLOCCO MANUALE
Da 2H a 4H	<ul style="list-style-type: none"> <li>• Arrestate la vettura</li> <li>• Portate i mozzi in posizione 'LOCK'</li> <li>• Percorrete un rettilineo raggiungendo una velocità massima di 30 km/h</li> <li>• Non premete il pedale frizione</li> <li>• Spostate la leva velocemente e senza movimenti bruschi in posizione 4H</li> </ul>
Da 4H a 4L	<ul style="list-style-type: none"> <li>• Arrestate la vettura</li> <li>• Premete il pedale frizione e spostate la leva dalla posizione 4H a 4L</li> <li>• Siete ora in modalità 4WL (quattro ruote motrici Low)</li> </ul>
Da 4L a 4H	<ul style="list-style-type: none"> <li>• Arrestate la vettura</li> <li>• Tenete il motore in moto</li> <li>• Premete il pedale frizione e spostate la leva dalla posizione 4L a 4H</li> <li>• Siete ora in modalità 4WH (quattro ruote motrici High)</li> </ul>
Da 4H a 2H	<ul style="list-style-type: none"> <li>• Arrestate la vettura</li> <li>• Spostate la leva dalla posizione 4H alla posizione 2H</li> <li>• Portate i mozzi in posizione 'FREE'</li> <li>• Siete ora in modalità 2WD - 2 ruote motrici</li> </ul>



#### AVVERTENZA

Non spostare mai la leva sulla posizione 4WD - 4 ruote motrici se le ruote slittano. Ripristinate la corretta condizione delle ruote prima di selezionare le modalità 4WD - 4 ruote motrici.



#### NOTA

La guida della vettura in modalità 4WD - 4 ruote motrici Low / High su fondi stradali asciutti e duri può danneggiare l'assale e provocare un'usura eccessiva dei pneumatici, aumentare i consumi di carburante e risultare rumorosa. E' pertanto sconsigliata.

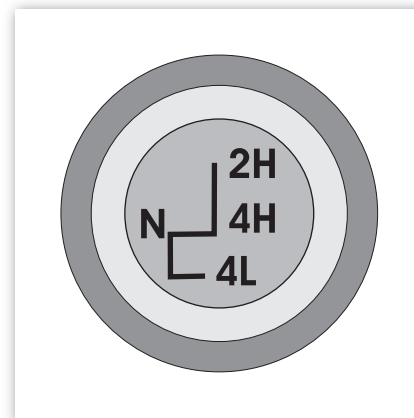



### **Differenziale a slittamento limitato (LSD) (opzionale)**

Sulle vetture equipaggiate con differenziale a slittamento limitato LSD, se una delle ruote posteriori inizia a slittare, il differenziale è in grado di migliorare la trazione trasmettendo automaticamente la forza motrice all'altra ruota posteriore, in maniera uniforme. In questo modo viene evitato lo slittamento di una delle ruote, mentre ad entrambe le ruote viene trasmessa la coppia, che permette alla vettura di muoversi in condizioni di terreno non compatto. Tuttavia, in condizioni di guida normale, il differenziale si comporta esattamente come un differenziale di tipo standard.



### **AVVERTENZA**

Non avviate o fate girare il motore mentre la vettura è sostenuta da un sollevatore idraulico. La vettura potrebbe spostarsi e cadere dal sollevatore, creando situazioni di pericolo o lesioni addirittura letali.



### **NOTA**

Utilizzate esclusivamente una ruota di scorta che abbia le stesse dimensioni, caratteristiche e capacità di carico dei pneumatici originali Mahindra. Ruote di scorta di diverso tipo possono danneggiare il differenziale LSD.





### Istruzioni per la guida durante il rodaggio

L'affidabilità della vettura nel tempo, le sue prestazioni nonché il funzionamento in termini di economicità, possono essere garantiti soltanto prestando la massima attenzione alla tipologia di guida durante i primi 1.000 km (600 miglia). Seguite le raccomandazioni di seguito elencate durante il periodo di rodaggio:

- Dopo aver avviato il motore, non portatelo a regimi troppo elevati. Riscaldatelo gradualmente ai regimi di minimo.



- La velocità di marcia non deve superare i 100 km/h o i 3/4 della velocità massima della vettura.
- Evitate brusche accelerazioni schiacciando completamente il pedale dell'acceleratore.
- Non viaggiate mantenendo inserita troppo a lungo un'unica marcia; aumentate o diminuite la velocità di quando in quando.
- Non tenete una velocità ridotta se il cambio ha inserito una marcia alta.
- Evitate forti frenate; i freni nuovi devono essere rodati e sottoposti ad uso moderato per i primi 300 km.
- Non trainate rimorchi durante i primi 2500 km di percorrenza.
- Evitate di far funzionare il motore ad alti regimi a pieno carico fino a quando non ha raggiunto la temperatura di funzionamento normale.

Queste raccomandazioni dovrebbero essere rispettate anche quando il motore viene revisionato o quando vengono sostituite le pastiglie freni o le guarnizioni frenanti.

## Carburante

### Carburante prescritto

Diesel: Euro III diesel o superiore per motori diesel Euro III e Euro II diesel o superiore per motori diesel Euro II



### AVVERTENZA

- La garanzia fornita da Mahindra non copre i danni causati dall'utilizzo di carburanti al di sotto degli standard previsti o diversi da quelli prescritti. Il funzionamento, la resa e la durata del motore dipendono in larga misura dalla qualità del carburante utilizzato.
- Non utilizzare mai additivi o sostanze pulenti nel sistema di alimentazione. Possono danneggiare il sistema stesso. Possono danneggiare il sistema stesso. L'uso di benzina o cherosene sui motori diesel danneggia il motore e compromette le emissioni.

### Apertura dello sportello carburante

Sportello carburante a comando elettrico. Per aprire lo sportello carburante, premete delicatamente il comando, posizionato nella parte centrale del cruscotto.



### NOTA

Nell'improbabile eventualità che lo sportello carburante elettrico non si apra, è possibile accedere al cavo di apertura manuale aprendo lo sportello di ispezione delle luci posteriori (lato sinistro), e tirare il cavo interno verso l'alto per aprire lo sportello.

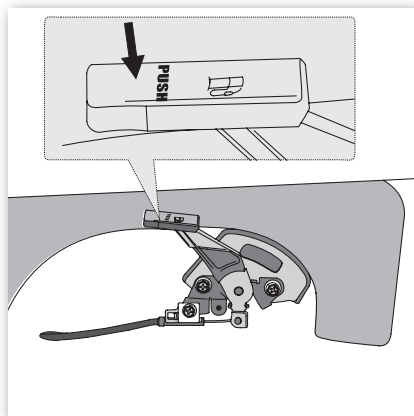

Svitare il tappo interno ed effettuare il rifornimento con il carburante specificato. Reinserire il tappo interno e richiudete lo sportello esterno con una leggera pressione, fino a quando non sentirete lo scatto di blocco.

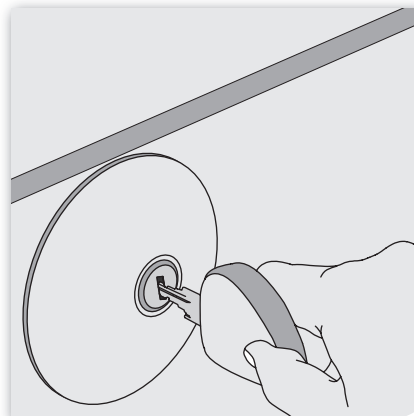



### Sportello carburante con apertura a chiave

Aprite lo sportello carburante (sulla sinistra della vettura) utilizzando la chiave di avviamento. Svitare il tappo interno ed effettuate il rifornimento con il carburante specificato. Reinserite il tappo interno e richiudete lo sportello esterno.



#### AVVERTENZA

Assicuratevi che il tappo sia opportunamente chiuso per evitare fuoriuscite di carburante in caso di incidente.

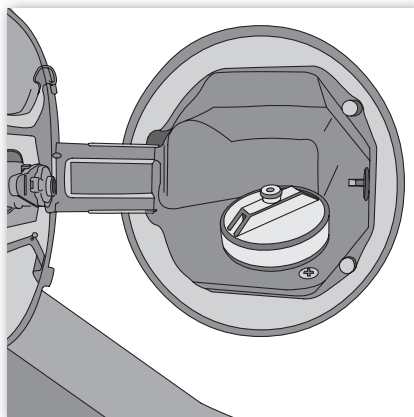

#### ATTENZIONE

Eventuali spruzzi di carburante sono pericolosi. Il carburante può bruciare la pelle e gli occhi, ed è pericoloso per la salute se ingerito. Spruzzi di carburante possono verificarsi in caso di pressione all'interno del serbatoio, se il tappo di carico viene rimosso troppo velocemente. Per rimuovere il tappo di carico, allentatelo leggermente ed attendete fino a quando non sentirete più il soffio dei gas di sfianto prima di toglierlo completamente.



#### ATTENZIONE

Arrestate il motore prima di fare rifornimento. Non avvicinatevi al tappo di carico con scintille o fiamme libere. Non fumate durante il rifornimento.



#### AVVERTENZA

Utilizzate esclusivamente il tappo carburante specifico Mahindra. L'utilizzo di un tappo non adeguato può provocare gravi malfunzionamenti del sistema di alimentazione vettura e/o del sistema controllo emissioni.



#### NOTA

In caso di fuoriuscite di carburante, eliminate le tracce di carburante dalla scocca con acqua, per evitare di danneggiare la vernice.



#### NOTA

Per la vostra incolumità, non usate telefoni cellulari durante le operazioni di rifornimento.



### Consumi e consigli per risparmiare

I consigli di seguito elencati possono essere utili per risparmiare sui consumi di carburante e le riparazioni.

- Mantenete sempre la corretta pressione dei pneumatici. Se i pneumatici non sono gonfiati a sufficienza si genera una maggiore resistenza e conseguentemente un maggior consumo di carburante.
- Mantenete sempre un assetto ruote corretto. Se l'assetto delle ruote anteriori non è corretto, i pneumatici si usurano più rapidamente e il carico sul motore è maggiore, con conseguente aumento del consumo di carburante.
- Evitate di trasportare carichi eccessivi. Un peso eccessivo aumenta il carico sul motore, con conseguente aumento del consumo di carburante.
- Non lasciare funzionare il motore al minimo troppo a lungo. E' consigliabile spegnere il motore in caso di soste prolungate ai semafori, in caso di attraversamento di binari ecc.
- Evitate partenze affrettate e soste non necessarie. Evitate improvvise accelerazioni o decelerazioni.
- Non cercate di mantenere la stessa velocità in salita; Non accelerate più di quanto non fareste in piano. Mantene-te il piede sull'acceleratore nella stessa posizione.
- Viaggiare ad alta velocità con i finestrini aperti aumenta i consumi di carburante.
- Evitate di prolungare eccessivamente la fase di riscaldamento. Partite non appena il motore è a regime.
- Tenete a punto il motore. Sottoponete la vostra Mahindra alle necessarie manutenzioni a intervalli regolari presso i centri Autorizzati Mahindra.
- Procedete a basse velocità su strade dissestate, in caso di raffiche di vento o venti contrari.
- Guidate la vettura mantenendo i regimi motore ottimali.
- Mantenete pulito il filtro aria. Se il filtro dell'aria è intasato, il quantitativo di aria apportata al motore si riduce, conseguentemente la fase di combustione resta incompleta e si ha una dispersione di carburante.
- Cercate di prevedere le condizioni del traffico. Evitate le aree in cui il traffico è congestionato, come e quando possibile. Ciò permette di ridurre notevolmente i consumi di carburante.



### NOTA

**Non viaggiate con il filtro aria rimosso. L'assenza del filtro provoca un'usura eccessiva del motore.**

- Seguite le regole basilari per una guida corretta. Non lasciate il piede appoggiato sui pedali della frizione e dell'acceleratore se non è necessario. Questo comportamento non permette di trasmettere correttamente la piena potenza del motore alle ruote e può causare un'invecchiamento prematuro dei componenti, oltre ad aumentare i consumi di carburante.

- Seguite il piano di manutenzione prescritto. Portate la vettura presso un Concessionario Autorizzato Mahindra ad intervalli regolari, per le necessarie manutenzioni.
- Utilizzate il climatizzatore solo quando necessario.
- Utilizzate soltanto carburante della categoria e gradi prescritti
- Utilizzate soltanto olio della categoria e gradi prescritti
- Utilizzate soltanto il liquido di raffreddamento prescritto

**AVVERTENZA**

Non spegnere mai il motore su strade in discesa. Il sistema idroguida e il servosterzo non funzionano correttamente a motore spento.

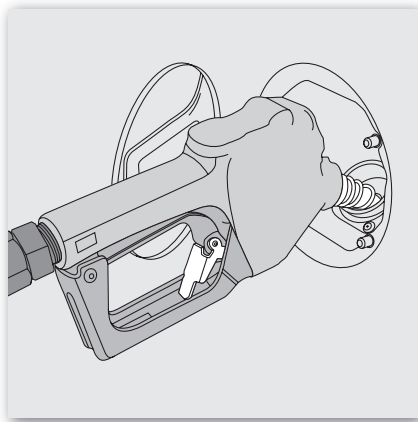

## Apertura finestrini

### Apertura manuale

Per aprire manualmente i finestrini, ruotate la manovella sul pannello porta in senso orario. Per chiudere i finestrini, ruotate la manovella in senso antiorario.

### Apertura vetri elettrici

I vetri elettrici funzionano soltanto quando il commutatore di avviamento è in posizione IGN. Tutti i finestrini possono essere azionati tramite i comandi posti sul tunnel centrale. I finestrini posteriori possono essere aperti o chiusi individualmente, utilizzando i relativi comandi posizionati sul rivestimento delle porte posteriori.

- Spingere l'interruttore di comando per aprire il vetro.

- Tirare l'interruttore di comando per chiudere il vetro.

### Sicura vetri posteriori (solo su modelli a cabina doppia)

Sul tunnel centrale è presente un interruttore di comando aggiuntivo che permette di disabilitare i finestrini posteriori. Una volta disabilitati, i vetri posteriori non possono essere aperti. Si consiglia di utilizzare questa funzione quando i sedili posteriori sono occupati da bambini.

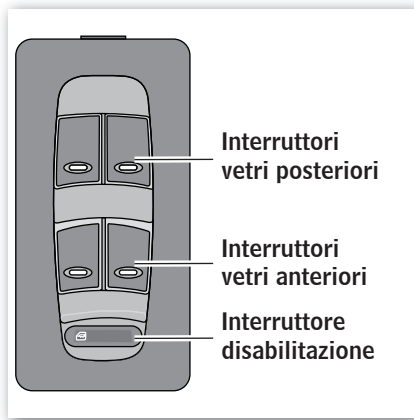

- Premete il comando verso sinistra per abilitare il funzionamento dei vetri elettrici posteriori.
- Premete il comando verso destra per disabilitare il funzionamento dei vetri elettrici posteriori.

### **AVVERTENZA**

Estraete sempre la chiave di accensione se lasciate i bambini da soli sulla vettura, per evitare lesioni dovute all'azionamento accidentale dei vetri elettrici.



### **ATTENZIONE**

Accertatevi che la zona di apertura dei vetri sia libera prima di chiuderli. Introducendo le mani, la testa o il collo durante la chiusura, il vetro potrebbe schiacciare queste parti del corpo provocando lesioni gravi.

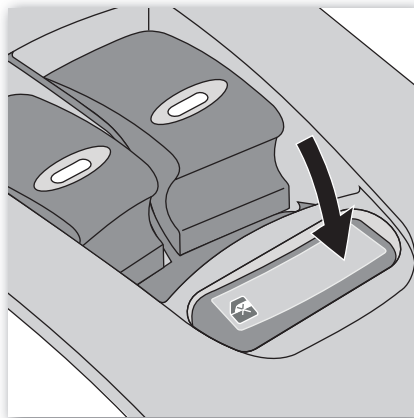
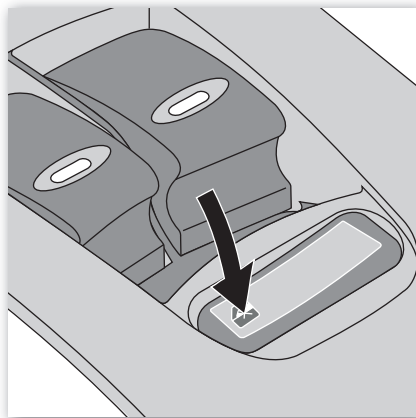



## Riscaldamento, ventilazione e climatizzatore

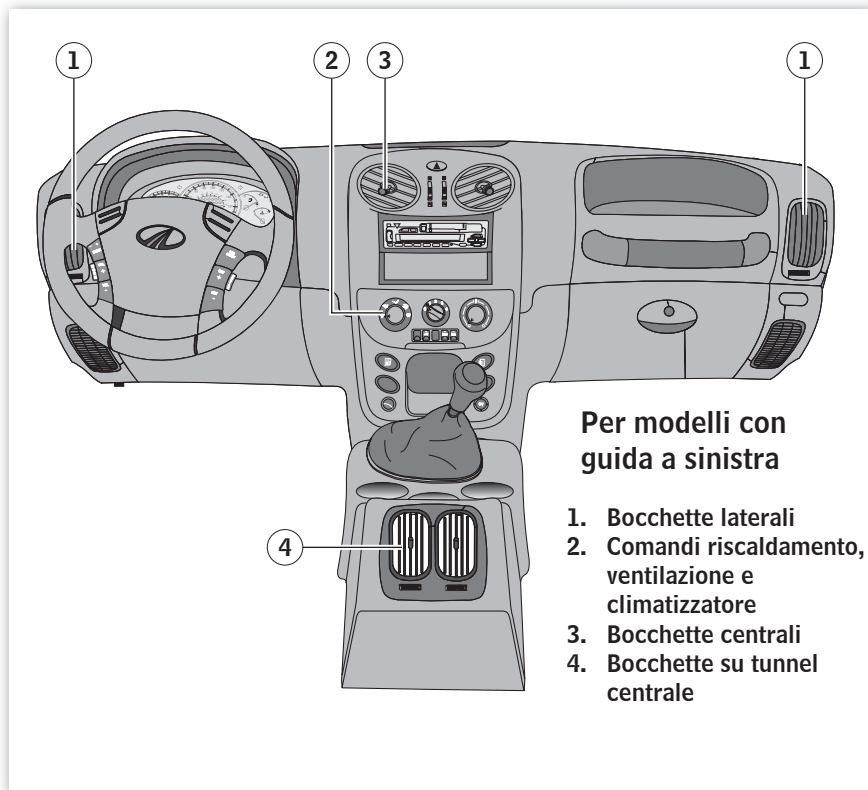

### Per modelli con guida a sinistra

1. Bocchette laterali
2. Comandi riscaldamento, ventilazione e climatizzatore
3. Bocchette centrali
4. Bocchette su tunnel centrale

### Per modelli con guida a sinistra

1. Bocchette laterali
2. Comandi riscaldamento, ventilazione e climatizzatore
3. Bocchette centrali
4. Bocchette su tunnel centrale



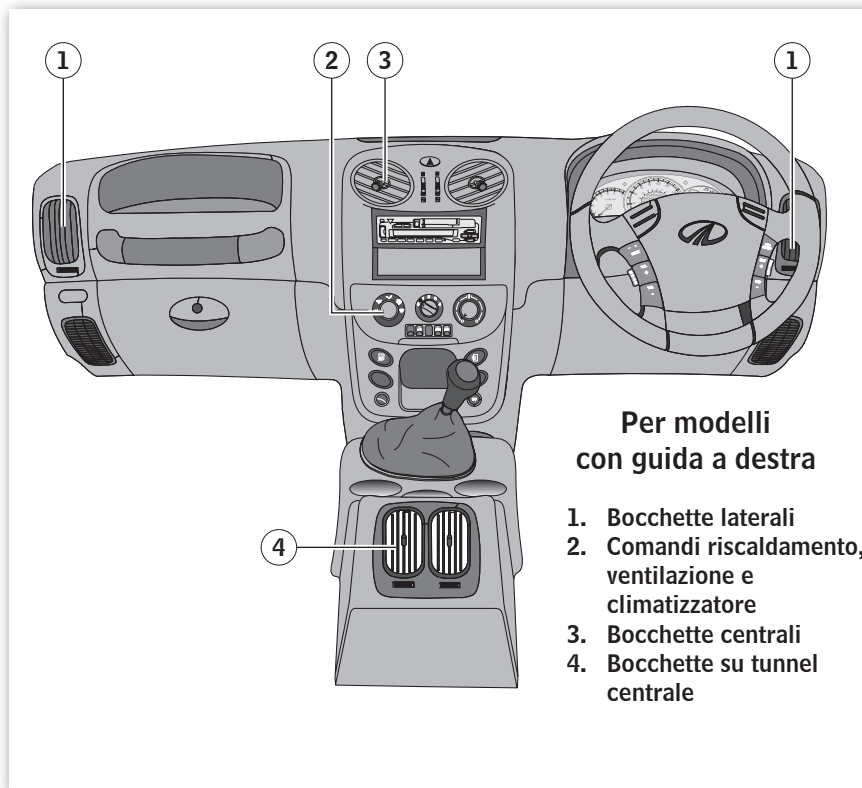

### Per modelli con guida a destra

1. Bocchette laterali
2. Comandi riscaldamento, ventilazione e climatizzatore
3. Bocchette centrali
4. Bocchette su tunnel centrale

### Per modelli con guida a sinistra

1. Bocchette laterali
2. Comandi riscaldamento, ventilazione e climatizzatore
3. Bocchette centrali
4. Bocchette su tunnel centrale



**Ghiera comando velocità ventilatore** La velocità del ventilatore può essere regolata ruotando la relativa ghiera di comando.

- 0 Ventola spenta
- 1 Velocità minima
- 2 Velocità media
- 3 Velocità elevata
- 4 Velocità massima

**Ghiera selezione temperatura:** La temperatura dell'aria può essere controllata ruotando la ghiera di selezione temperatura verso la zona blu (senso antiorario) per diminuire la temperatura, o verso la zona rossa (senso orario) per aumentarla.

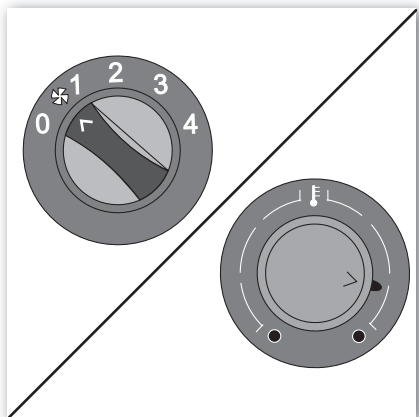

**Pulsante di selezione ricircolo aria / aria esterna**

Modalità aria esterna: L'indicatore luminoso sul pulsante è spento

Se l'indicatore luminoso sul pulsante è acceso, è attiva la modalità ricircolo aria.

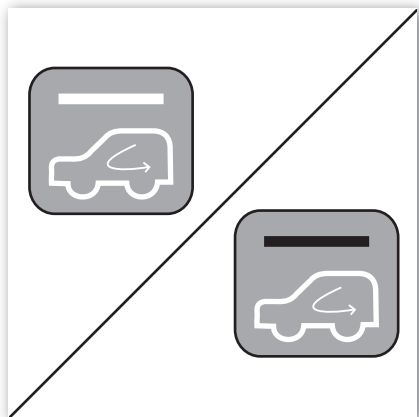

**Ghiera comando distribuzione aria:** La ghiera di comando può essere utilizzata nelle seguenti modalità, per variare l'orientamento del flusso d'aria. Il funzionamento è il seguente:

 **Modalità frontale:** Il flusso d'aria è orientato principalmente a livello del viso e delle bocchette sulla plancia frontale. Un flusso d'aria minore è orientato verso il parabrezza e nella zona dei piedi.

 **Modalità frontale / zona piedi:** Il flusso d'aria è orientato verso le bocchette frontali, la zona piedi e le bocchette sulla plancia frontale.

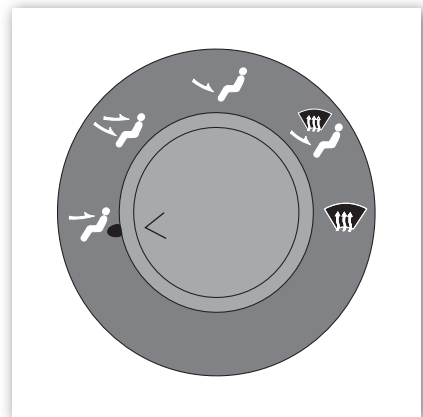



**Modalità zona piedi:** Il flusso d'aria è orientato principalmente verso la zona piedi e le bocchette sulla plancia frontale. Un flusso d'aria minore è orientato verso le bocchette laterali e centrali e il parabrezza.



**Modalità zona piedi/sbrinatori:** Il flusso d'aria è orientato principalmente verso la zona piedi, le bocchette parabrezza e le bocchette sulla plancia frontale. (Con questo tipo di distribuzione dell'aria è preferibile utilizzare la modalità aria esterna).



**Modalità sbrinatori:** Il flusso d'aria è orientato verso il parabrezza.

(Con questo tipo di distribuzione dell'aria è preferibile utilizzare la modalità aria esterna).

**Distribuzione dell'aria.** Per regolare il flusso e l'orientamento dell'aria è possibile utilizzare i comandi girevoli centrali e le bocchette regolabili posizionate sul centro, sui lati e nella parte inferiore della plancia.

**Bocchette centrali:** Il flusso d'aria può essere regolato con i comandi girevoli posizionate fra le bocchette centrali. Il flusso d'aria può essere orientato utilizzando la ghiera al centro delle bocchette.

**Bocchette laterali e bocchette plancia:** Il flusso d'aria può essere regolato con i comandi girevoli posizionate al di sotto delle bocchette. Il flusso d'aria può essere orientato tramite la levetta al centro della bocchetta, spostandola in alto o in basso, o da un lato all'altro.

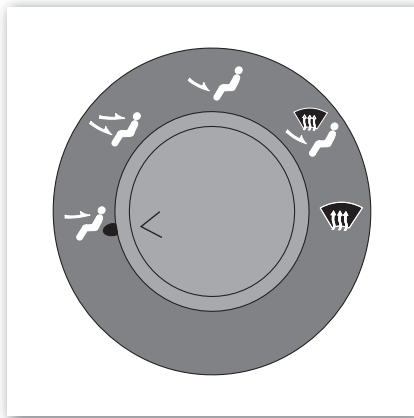

### Selettore ingresso aria

Questo pulsante viene utilizzato per selezionare la modalità ingresso aria esterna o il ricircolo dell'aria interna. Premere il pulsante  per modificare la modalità ingresso aria (esterna o ricircolo).

**Modalità aria esterna** (): L'indicatore luminoso sul pulsante si spegne quando il selettore è in modalità aria esterna.

**Modalità ricircolo** (): L'indicatore luminoso sul pulsante si illumina quando il selettore è in modalità ricircolo.

Quando è selezionata la modalità **Aria esterna**, l'aria proveniente dall'esterno confluisce all'interno della vettura tramite il filtro, e viene quindi raffreddata/riscaldata in base alla funzione selezionata.

Quando è selezionata la modalità **Ricircolo**, l'aria proveniente dall'abitacolo viene prelevata tramite il filtro, e viene quindi raffreddata/riscaldata in base alla funzione selezionata.



### NOTA

Non utilizzate la modalità ricircolo () per periodi prolungati, in quanto vizia l'aria all'interno dell'abitacolo e i vetri si appannano.

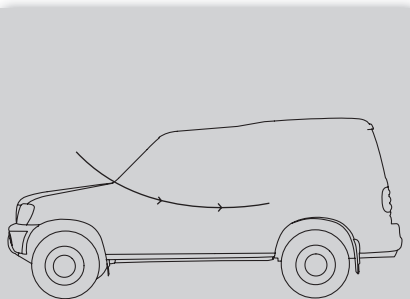

Raffreddamento con aria esterna

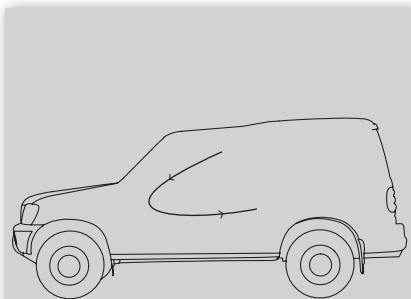

Raffreddamento con ricircolo

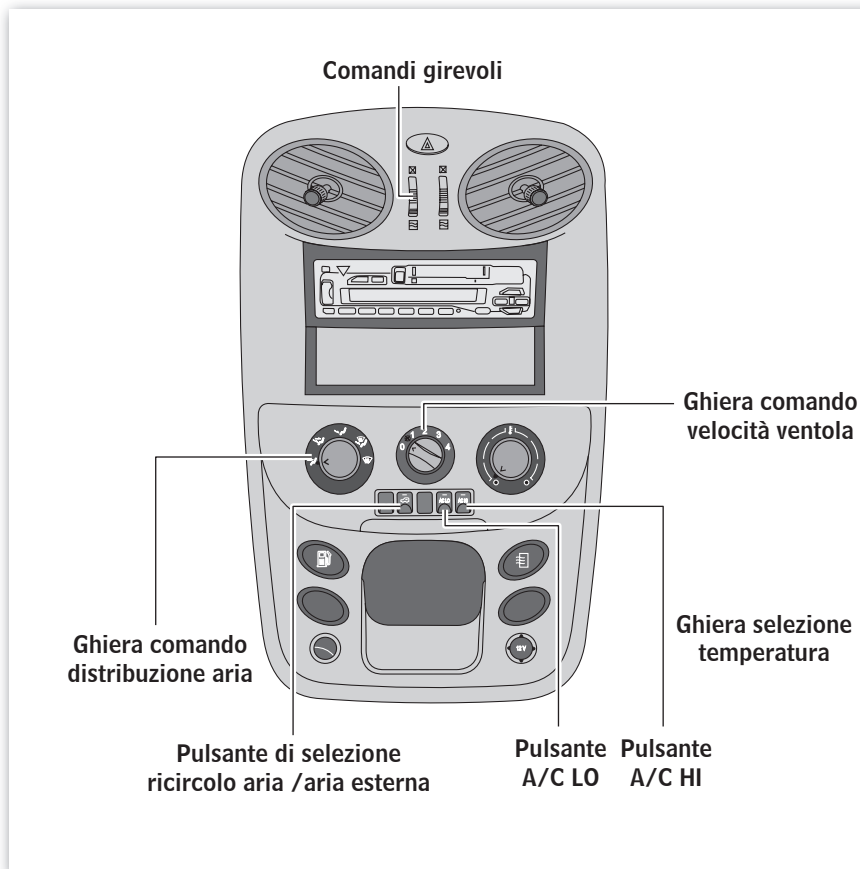

### Funzionamento del climatizzatore

Il climatizzatore funziona soltanto a motore acceso, con la ventola inserita e quando la temperatura è maggiore di  $+4^{\circ}\text{C}$ . Per attivare il climatizzatore, premete il pulsante A/C HI o A/C LO.

### Pulsanti di attivazione e disattivazione climatizzatore (opzionali):

**Pulsante A/C LO** ( ): Per attivare il climatizzatore, premete il pulsante A/C LO. L'attivazione è confermata dall'indicatore luminoso sul pulsante stesso. Il climatizzatore entrerà in funzione. Per disattivare il climatizzatore A/C LO, premete nuovamente il pulsante.

**Pulsante A/C HI** ( ): Se desiderate avere una maggiore refrigerazione, attivate il climatizzatore in modalità A/C HI premendo il relativo pulsante. L'attivazione è confermata dall'indicatore luminoso sul pulsante stesso. Per disattivare il climatizzatore A/C HI, premete nuovamente il pulsante.

Se il pulsante A/C HI viene premuto mentre è attivo il pulsante A/C LO, la modalità passerà alla climatizzazione più intensa (HI) e la modalità A/C LO verrà disattivata automaticamente e viceversa.

Per migliorare i consumi e l'autonomia della vettura, raccomandiamo di utilizzare il climatizzatore in modalità A/C LO.

### Per vetture equipaggiate con sistema di climatizzazione

#### NOTA

Se la vettura è stata parcheggiata in pieno sole con i finestrini chiusi, guidate per alcuni minuti tenendo i vetri aperti. Ciò permetterà di far fuoriuscire l'aria calda e permetterà al climatizzatore di rinfrescare l'interno dell'abitacolo più velocemente.

- Il climatizzatore funge anche da deumidificatore aria. La formazione di una piccola pozza d'acqua sotto alla vettura parcheggiata è pertanto del tutto normale.
- Accertatevi che le griglie di presa aria nelle zone del parabrezza non siano occluse (da foglie, neve, ghiaccio ecc.)
- Nelle giornate umide, non orientate flussi di aria fredda sul parabrezza e sui vetri laterali, in quanto la differenza fra la temperatura esterna e quella interna potrebbero peggiorare la condizione di appannamento dei vetri.

- Se percorrete strade polverose, raccomandiamo di impostare temporaneamente la modalità ricircolo aria, per evitare che la polvere esterna entri nell'abitacolo.
- Il climatizzatore dovrebbe essere attivato per alcuni minuti almeno una volta la settimana. Questa precauzione permette di evitare danni al sistema a causa di una lubrificazione insufficiente.

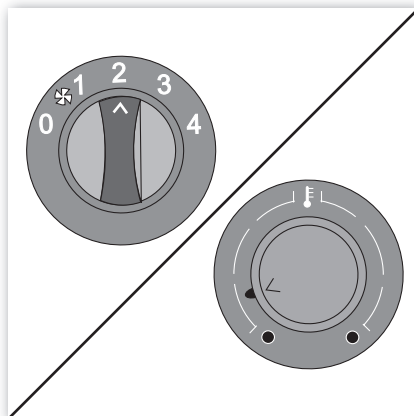

### Climatizzatore (opzionale)

Per raffreddare l'interno della vettura

- Avviate il motore
  - Impostate la ventola su qualsiasi velocità, ma non su OFF
  - Portate il selettore temperature in posizione di freddo (blu)
  - Portate la ghiera di comando distribuzione aria in modalità frontale
  - Premete il pulsante A/C HI o A/C LO.
- (Per velocizzare la procedura, selezionate la modalità ricircolo aria)

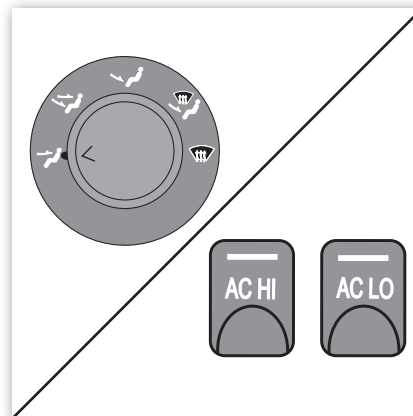



### Disappannamento parabrezza (opzionale)

Per disappannare l'interno del parabrezza

- Avviate il motore
- Impostate la ventola su qualsiasi velocità, ma non su OFF
- Portate il selettore temperature in posizione di freddo (blu) / caldo (rosso)
- Selezionate la modalità aria esterna.
- Portate la ghiera di comando distribuzione aria in modalità sbrinatori
- Premete il pulsante A/C HI o A/C LO.

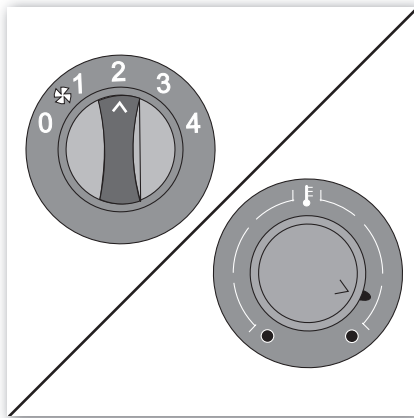

### NOTA

Nelle giornate umide, non orientate flussi di aria fredda sul parabrezza e sui vetri laterali, in quanto la differenza fra la temperatura esterna e quella interna potrebbero peggiorare la condizione di appannamento dei vetri.

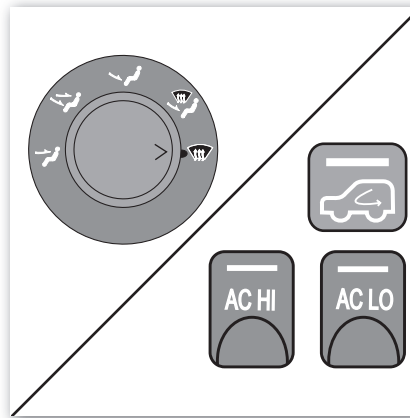

### Sbrinamento parabrezza

Per sbrinare l'esterno del parabrezza

- Avviate il motore
- Impostate la ventola su qualsiasi velocità, ma non su OFF
- Portate il selettore temperature in posizione di caldo (rosso)
- Selezionate la modalità aria esterna.
- Portate la ghiera di comando distribuzione aria in modalità sbrinatori
- Il climatizzatore deve restare spento

Per riscaldare l'interno vettura durante lo sbrinamento del parabrezza, selezionate la modalità zona piedi / sbrinatori se necessario.

## Riscaldamento

### Riscaldamento rapido dell'interno vettura:

- Avviate il motore
- Impostate la ventola su qualsiasi velocità, ma non su OFF
- Portate il selettore temperature in posizione di caldo (rosso)
- Selezionate la modalità aria esterna.
- Impostate la ghiera di comando distribuzione aria in modalità zona piedi
- Il climatizzatore deve restare spento

Per velocizzare la procedura di riscaldamento dell'interno vettura, selezionate la modalità ricircolo aria per alcuni minuti. Per evitare che i vetri si appannino, una volta che l'abitacolo è riscaldato, selezionate la modalità aria esterna.

Per riscaldare l'interno vettura durante lo sbrinamento del parabrezza, selezionate la modalità zona piedi / sbrinatori se necessario.

Attivate la funzione A/C HI o A/C LO per deumidificare durante la fase di riscaldamento.

## Ventilazione

### Per ottenere una migliore ventilazione:

- Impostate la ventola su qualsiasi velocità, ma non su OFF
- Portate il selettore temperature in posizione di freddo (blu)
- Selezionate la modalità aria esterna.
- Impostate la ghiera di comando distribuzione aria in modalità frontale
- Il climatizzatore deve restare spento

3

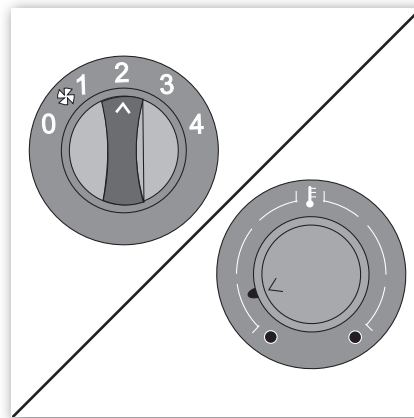
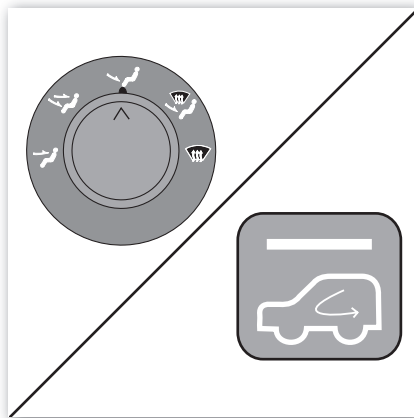
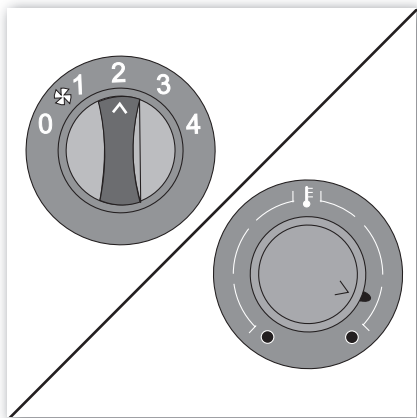



### **NOTA**

Il sistema di climatizzazione della vostra vettura è dotato di filtro per l'ingresso dell'aria. Non attivate la ventola se il filtro è stato rimosso. Far funzionare la ventola senza filtro può causare un malfunzionamento del motore della ventola stessa. Fate pulire o sostituire il filtro dell'aria quando necessario o secondo gli intervalli prescritti presso un Concessionario Autorizzato Mahindra. Il filtro può essere pulito picchiettandolo delicatamente con le dita e non soffiando aria compressa o utilizzando altri metodi.

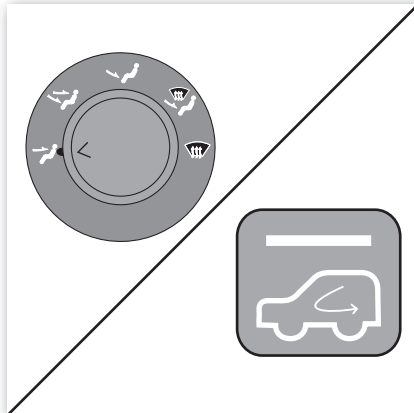

## Altri allestimenti

### Luci interne (opzionali)

Le luci funzionano in tre modalità

- **ACCESO** - In questa modalità le luci restano sempre accese
- **SPENTO** - In questa modalità le luci restano sempre spente
- **PORTE** - In questa modalità le luci si accendono quando viene aperta una delle porte laterali o il portellone posteriore. Le luci si spengono quando tutte le porte sono chiuse.

Le luci possono essere orientate nella direzione desiderata.



**NOTA**  
Non utilizzate le luci interne per periodi prolungati a motore fermo.

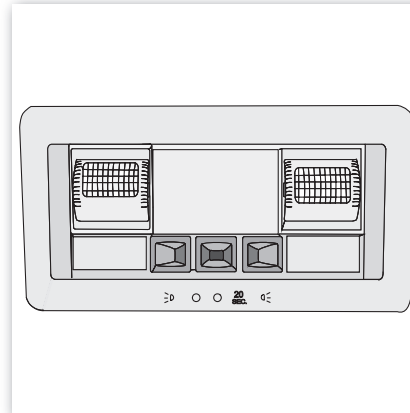

### 12 Presa di potenza 12V

La presa di potenza 12V è predisposta per alimentare piccoli apparecchi elettrici, come telefoni cellulari ecc., tramite la plancia. Su alcuni modelli, sul tunnel centrale posteriore è installata un'ulteriore presa da 12V, in modo che possa essere utilizzata anche dai passeggeri che viaggiano sui sedili posteriori.

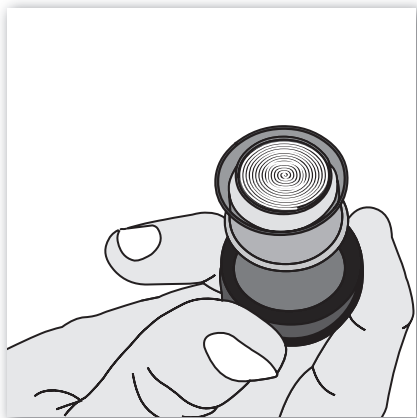

**NOTA**  
L'accendisigari (se installato) può essere utilizzato sulla presa da 12V. Per accenderlo, premerlo a fondo all'interno della presa. Una volta raggiunta la temperatura necessaria, l'accendisigari scatterà automaticamente nella posizione originale e potrà essere prelevato per l'uso.

A motore spento, è necessario portare la chiave di avviamento in posizione ON affinché l'accendisigari possa funzionare.



**AVVERTENZA**  
Tenete l'accendisigari impugnando solo il pomello superiore



**AVVERTENZA**  
Se l'accendisigari non scatta entro 30 secondi, rimuovetelo per evitare che si surriscaldi. Non tenerlo premuto troppo a lungo: si surriscalderebbe.



**ATTENZIONE**  
L'accendisigari raggiunge elevate temperature. Maneggiare con cautela ed evitare che sia utilizzato dai bambini: pericolo d'incendio e ustioni!

### Posacenere anteriore

Il posacenere è posizionato sulla parte inferiore del tunnel centrale

- Per utilizzarlo, aprite lo sportello.
- Per svuotarlo, estraetelo manualmente.
- Per reinserirlo, spingetelo in sede esercitando una leggera pressione.

I posaceneri devono essere mantenuti puliti, svuotandoli a intervalli regolari.

Non utilizzate i posaceneri per la spazzatura. Potreste provocare un incendio.

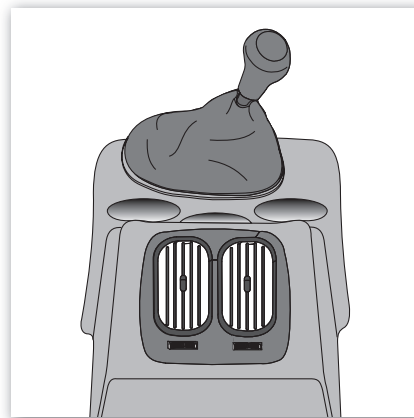

### Se fumate in vettura

Evitate di fumare all'interno della vettura. Il fumo vizia l'aria e rovina gli interni.

- Non gettate sigarette fuori dal finestrino. Potrebbero ricadere sui passanti o causare un incendio. I posacenere sono stati progettati per raccogliere la cenere e i mozziconi di sigaretta.
- Prestate attenzione a non far cadere le sigarette sui sedili. Potrebbero bruciare la tappezzeria e bucarla.

**Alette parasole:** Le alette parasole proteggono gli occhi dalla luce intensa. Possono essere abbassate, sganciate dalle mollette di ritegno e fatte oscillare lateralmente, verso la porta. L'aletta parasole lato passeggero è provvista di uno specchietto estetico sul retro.

**Maniglie con gancio appendiabiti:** Sulla porta lato passeggero e sulle porte posteriori sono presenti delle maniglie e dei ganci appendiabiti. E' inoltre presente una maniglia per tirare la porta dall'interno.

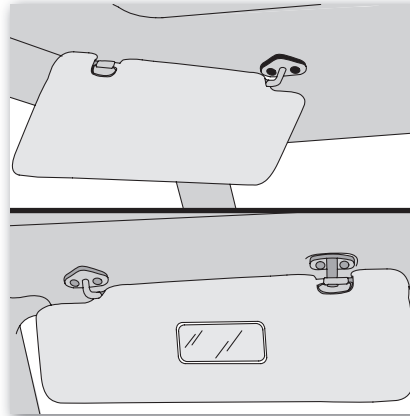

**Cassetto portaoggetti:** Per aprirlo, sollevare la maniglia presente sul cassetto stesso. Tenete sempre il Manuale Utente della vettura nel cassetto portaoggetti, per poterlo consultare in qualsiasi momento. Su alcuni modelli, il cassetto portaoggetti è dotato di una luce di cortesia che si illumina all'apertura dello stesso.

Richiudete sempre il cassetto portaoggetti dopo l'uso.

**Presenza di potenza aggiuntiva per accessori:** La vettura è dotata di un'ulteriore presa di potenza da 12V 10 Amp (se installata), che potete utilizzare per collegare

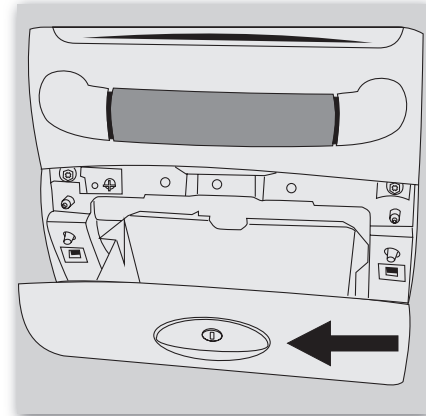

accessori aggiuntivi. La presa è visibile nella zona immediatamente dietro il quadro strumenti lato guida.

### Portabevande (su tunnel)

Il portabevande è stato progettato per alloggiare bicchieri o lattine in maniera sicura

### **i** AVVERTENZA

Non utilizzare il portabevande per riporre oggetti che non siano bicchieri o lattine. In caso di brusche frenate o incidenti, questi oggetti potrebbero essere proiettati nell'abitacolo e causare lesioni agli occupanti. L'utilizzo del portabevande per trasportare bevande calde con vettura in movimento è pericoloso. Il contenuto potrebbe fuoriuscire cadendo sugli occupanti e provocando scottature.

### Ganci di traino anteriori e posteriori:

La vostra Mahindra viene fornita con due occhielli di aggancio per il traino. Il gancio di traino anteriore deve essere utilizzato nel caso in cui si renda necessario trainare il veicolo, mentre quello posteriore deve essere utilizzato per trainare altri veicoli.

### Traino di un rimorchio

La vettura è stata progettata per il trasporto di persone e per il carico di oggetti. Il traino di altri veicoli o rimorchi influisce negativamente sulle prestazioni della vettura, sulla sua durata, sui consumi, sulla manovrabilità e capacità frenante. La vostra sicurezza e il piacere di guida dipendono dall'uso corretto di attrezzature adeguate, nonché dalle precauzioni che adottate e dallo stile di guida. Rivolgetevi al vostro Concessionario Autorizzato Mahindra per ulteriori dettagli prima di effettuare un traino, in quanto nel vostro paese di appartenenza potrebbero essere in vigore leggi aggiuntive in materia.

Prima di effettuare un traino, accertatevi che il peso complessivo della vettura, del rimorchio, il peso lordo dell'assale e la capacità del sistema di traino rientrino nei limiti ammessi. Per ulteriori dettagli inerenti il traino di rimorchi, rivolgetevi al vostro Concessionario Autorizzato Mahindra.



### NOTA

Durante il traino di un veicolo, all'interno dello stesso deve essere presente un conducente, per poter sterzare e frenare secondo necessità.



### AVVERTENZA

Utilizzate esclusivamente gli occhielli di aggancio previsti per il traino. L'utilizzo di altri punti di attacco può causare danni alla vettura. Accendete le luci di emergenza quando la vettura viene trainata.

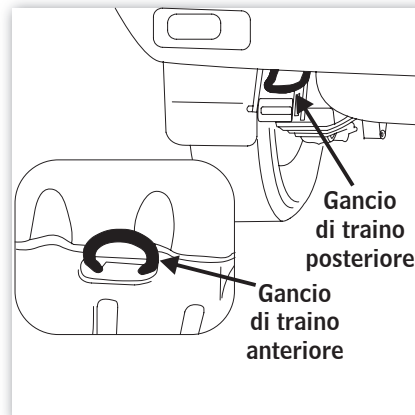

### Antenna

Estraete l'antenna per migliorare la ricezione radio. L'antenna è manuale, deve pertanto essere sollevata e riabbassata manualmente.



### NOTA

Per evitare di danneggiare l'antenna, abbassatela prima di entrare in un autolavaggio o quando passate attraverso zone ad altezza ridotta.

### Pedana



### AVVERTENZA

Assicuratevi che la pedana sia correttamente fissata al pianale. Se la pedana si spostasse, potrebbe scivolare sotto i pedali durante la guida impedendone il corretto movimento, e potrebbe quindi essere causa di un incidente.

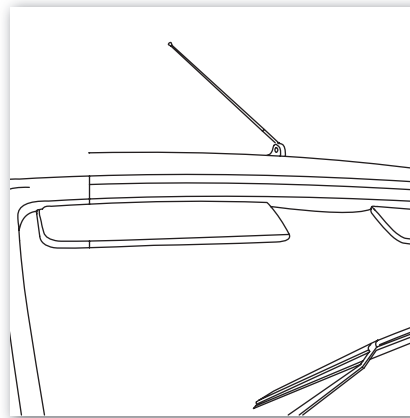





## Indice

Scheda Piano di Manutenzione _____	<b>96</b>
Tabella dei lubrificanti raccomandati_	<b>103</b>
Identificazione Fusibili e Relé _____	<b>104</b>
Specifiche lampadine/luci _____	<b>106</b>
Controlli Diretti _____	<b>108</b>
Controllo olio motore _____	<b>115</b>
Controllo batteria _____	<b>118</b>
Catalizzatore / Carburante _____	<b>120</b>
Controlli di manutenzione del motore	<b>121</b>
Controllo e rotazione dei pneumatici_	<b>122</b>
In caso di pneumatici sgonfi _____	<b>125</b>
Tergicristalli _____	<b>134</b>
Cura degli esterni _____	<b>135</b>
Manutenzione del sistema di climatizzazione _____	<b>139</b>
Eliminazione dei problemi _____	<b>140</b>
Traino _____	<b>146</b>



## Scheda Piano di Manutenzione



### ATTENZIONE

L'impiego di parti di ricambio o accessori non originali potrebbe essere pericoloso. Parti di ricambio e accessori non originali e non approvati possono comunque essere installati sulla vettura, ma le prestazioni e la sicurezza della stessa potrebbero essere seriamente compromesse e comportare il rischio di pericolosi incidenti.

### Piano di manutenzione

Per garantire che le condizioni di funzionamento della vettura siano sempre ottimali, attenersi alle indicazioni fornite nel piano di manutenzione. Gli intervalli di manutenzione sono determinati in base al chilometraggio indicato dall'odometro o a precise scadenze temporali, a seconda della scadenza che si verifica prima. La manutenzione deve essere eseguita soltanto presso i Centri Assistenza Autorizzati Mahindra.



### ATTENZIONE

Ricordate inoltre che la scrupolosa osservanza delle norme di manutenzione costituisce la condizione necessaria per la conservazione della garanzia.

Presso i Centri di Servizio Autorizzati Mahindra, la sua vettura verrà sottoposta alle necessarie operazioni di manutenzione da tecnici specializzati che utilizzeranno parti di ricambio originali, e la manutenzione verrà eseguita in maniera affidabile ed a costi contenuti. Manutenzioni inadeguate, incomplete o insufficienti possono causare problemi.

Possono inoltre essere causa di incidenti.

Il proprietario è tenuto a conservare i documenti comprovanti che le necessarie operazioni di manutenzione sono state correttamente eseguite.

Il vostro aiuto è fondamentale per consentire al personale tecnico di identificare rapidamente eventuali problemi.

La maggior parte del tempo necessario in fase di assistenza viene infatti dedicata all'identificazione dei problemi. Potrete aiutare il personale tecnico a ridurre questi tempi, riportando i problemi che riscontrati sulla vettura.

- In caso di problemi, prestate attenzione ad eventuali rumori insoliti prodotti dalla vettura.
- La temperatura del liquido di raffreddamento del motore è costantemente superiore al normale.
- Controllate se la vettura risponde con minore prontezza o se il comportamento è diverso dal solito.
- Riferite al personale tecnico le circostanze precedenti il momento in cui si è verificato il problema.





Il piano di manutenzione consigliato è indicato nella scheda qui allegata.

Tipo di intervento	Distanza percorsa (in km) / Mesi di impiego, a seconda della scadenza che si verifica prima										
	PDI2500/3m	10000/9m	20000/15m	30000/21m	40000/27m	50000/33m	60000/39m	70000/45m	80000/51m	90000/57m	100000/63m
<b>Motore e sistema di raffreddamento</b>											
Controllare il livello del liquido di raffreddamento del radiatore e le tubazioni del liquido di raffreddamento. Verificare che non vi siano perdite dai raccordi delle tubazioni del liquido di raffreddamento.	✓	✓	✓	✓	✓	✓	✓	✓	✓	✓	✓
Controllare il tensionamento della cinghia servizi e procedere alla sostituzione (tutti i tipi di motore)	✓	✓	✓	✓	R	✓	✓	✓	R	✓	✓
Controllare e sostituire l'ingranaggio intermedio, la puleggia tendicinghia e il cuscinetto dell'ingranaggio	✓	✓	✓	✓	R	✓	✓	✓	R	✓	✓
Sostituire il liquido di raffreddamento motore					R				R		
Controllare il livello dei serbatoi dei liquidi	✓	✓	✓	✓	✓	✓	✓	✓	✓	✓	✓
Controllare il livello dell'olio motore e individuare le eventuali perdite	✓										
Regolare il gioco delle valvole di aspirazione e di scarico			✓		✓		✓		✓		✓
Controllare il tensionamento della catena di distribuzione e verificare che non vi siano strappi, tracce di sfregiature e usura	✓	✓	✓	✓	✓	✓	✓	✓	✓	✓	✓
Sostituire l'olio e il filtro olio motore (per tutti i tipi di motori diesel)	R	R	R	R	R	R	R	R	R	R	R
Controllare i raccordi delle tubazioni di depressione olio	✓		✓		✓		✓		✓		✓
<b>Aria, Carburante e Impianto di scarico</b>											
Sostituire l'elemento in materiale espanso del filtro aria (o quando l'indicatore visualizza una linea rossa, a seconda della scadenza che si verifica prima)					R				R		
Eliminare le eventuali perdite di carburante / Controllare le tubazioni carburante (Ogni 20.000 km fino a 80.000 km e in seguito ogni 10.000 km)	✓		✓		✓		✓		✓		✓

@@ - o ogni anno a seconda della scadenza che si verifica prima

- ✓ - Controllare i seguenti e elementi e quelli ad essi collegati Se necessario, correggere, pulire, rabboccare, regolare o sostituire
- R - Indica Sostituzione



Tipo di intervento	Piano di manutenzione										
	Distanza percorsa (in km) / Mesì di impiego, a seconda della scadenza che si verifica prima										
	PD12500/3m	10000/9m	20000/15m	30000/21m	40000/27m	50000/33m	60000/39m	70000/45m	80000/51m	90000/57m	100000/63m
Pulire il filtro carburante diesel (all'interno del serbatoio)	✓		✓		✓		✓		✓		✓
Rimuovere il tappo di scarico del serbatoio carburante ed eliminare gli eventuali sedimenti									✓		
Controllare e scaricare l'acqua eventualmente presente nel filtro carburante (o quando l'indicatore sul quadro strumenti si accende)		✓	✓	✓	✓	✓	✓	✓	✓	✓	✓
Sostituire il filtro carburante.			R		R		R		R		R
Controllare ed eventualmente sostituire le tubazioni di scarico e i relativi supporti	✓		✓		✓		✓		✓		✓
<b>Impianto di climatizzazione</b>											
Verificare l'impianto di climatizzazione e il liquido refrigerante	✓	✓	✓	✓	✓	✓	✓	✓	✓	✓	✓
Serrare i bulloni sulle staffe e compressore	✓	✓	R	✓	R	✓	R	✓	R	✓	R
Sostituire il filtro dell'impianto di climatizzazione				R			R			R	
Pulire l'evaporatore (ogni 40.000 km o ogni 9 mesi in normali condizioni d'uso e ogni 4 mesi in caso di impiego su strade polverose)					✓				✓		
<b>Frizione e trasmissione</b>											
Liquido frizione Controllare e rabboccare	✓	✓	✓	✓	R	✓	✓	✓	R	✓	✓
Sostituire l'olio del cambio e del riduttore	R	✓	✓	✓	R	✓	✓	✓	R	✓	✓
Pulire e rimontare il tubo di sfiato					✓				✓		

@@ - o ogni anno a seconda della scadenza che si verifica prima

✓ - Controllare i seguenti e elementi e quelli ad essi collegati Se necessario, correggere, pulire, rabboccare, regolare o sostituire

R - Indica Sostituzione



Tipo di intervento	Piano di manutenzione										
	Distanza percorsa (in km) / Mesi di impiego, a seconda della scadenza che si verifica prima										
	PD12500/3m	10000/9m	20000/15m	30000/21m	40000/27m	50000/33m	60000/39m	70000/45m	80000/51m	90000/57m	100000/63m
<b>Sterzo</b>											
Verificare tutte le aste di supporto e i bracci (eventuali allentamenti, danni, usura) e serrate i dadi dell'albero intermedio	✓	✓	✓	✓	✓	✓	✓	✓	✓	✓	✓
Verificare il giunto sferico e i parapolvere	✓	✓	✓	✓	✓	✓	✓	✓	✓	✓	✓
Controllare la tiranteria dello sterzo e l'olio cambio	✓		✓		✓		✓		✓		✓
Controllare il livello del liquido del serbatoio idroguida e i raccordi delle tubazioni per individuare eventuali perdite	✓	✓	✓	✓	✓	✓	✓	✓	✓	✓	✓
<b>Assale anteriore</b>											
Sostituire il grasso del mozzo anteriore				✓		R			✓		R
Regolare il gioco del cuscinetto (0,0254 mm - 0,1016 mm)				✓		✓			✓		✓
Controllare i semiassi dell'assale anteriore (curvature o danni della cuffia)			✓		✓		✓		✓		✓
Verificare e rabboccare. Sostituire l'olio differenziale asse anteriore	R	✓	R	✓	R	✓	R	✓	R	✓	R
<b>Assale posteriore</b>											
Controllare e sostituire il cuscinetto ruota asse posteriore e verificare che ruoti liberamente						R					R
Verificare e rabboccare. Sostituire l'olio differenziale asse posteriore	R	✓	R	✓	R	✓	R	✓	R	✓	R
<b>Freno</b>											
Controllare le pastiglie freno anteriori, i dischi e altri componenti del sistema frenante e verificare che non siano usurati, deteriorati, e non vi siano perdite		✓	✓	✓	✓	✓	✓	✓	✓	✓	✓

@@ - o ogni anno a seconda della scadenza che si verifica prima

✓ - Controllare i seguenti e elementi e quelli ad essi collegati Se necessario, correggere, pulire, rabboccare, regolare o sostituire

R - Indica Sostituzione



Tipo di intervento	Piano di manutenzione										
	Distanza percorsa (in km) / Mesi di impiego, a seconda della scadenza che si verifica prima										
	PD12500/3m	10000/9m	20000/15m	30000/21m	40000/27m	50000/33m	60000/39m	70000/45m	80000/51m	90000/57m	100000/63m
Controllare la guarnizione, i tamburi e gli altri componenti del freno posteriore per individuare eventuali tracce di usura, deterioramento e perdite		✓	✓	✓	✓	✓	✓	✓	✓	✓	✓
Controllare il funzionamento del pedale freno	✓	✓	✓	✓	✓	✓	✓	✓	✓	✓	✓
Controllare e regolare il freno di stazionamento	✓	✓	✓	✓	✓	✓	✓	✓	✓	✓	✓
Controllare o sostituire il liquido freni	✓	✓	✓	✓	R	✓	✓	✓	R	✓	✓
<b>Pedali e comandi</b>											
Controllare il gioco e il corretto funzionamento del freno a pedale, del freno di stazionamento e della frizione	✓		✓		✓		✓		✓		✓
<b>Sospensioni</b>											
Controllare l'assetto delle ruote e far ruotare le ruote come descritto nel manuale		✓	✓	✓	✓	✓	✓	✓	✓	✓	✓
Controllare gli ammortizzatori e le relative boccole (perdite di liquido, danni). Sostituire se necessario			✓		✓		✓		✓		✓
Controllare lo stato delle boccole, tiranteria in gomma e barra antirollio. Sostituire se necessario. @@				✓			✓			✓	
Controllare lo stato delle boccole in gomma nella tiranteria inferiore delle sospensioni anteriori. Sostituire se necessario. @@				✓			✓			✓	
Verificate la condizione delle boccole di fulcraggio sul braccio trasversale superiore. Sostituire se necessario @@				✓			✓			✓	
Controllare e serrare i bulloni di fissaggio dei bracci delle sospensioni e dello snodo sferico alla coppia prescritta		✓	✓	✓	✓	✓	✓	✓	✓	✓	✓

@@ - o ogni anno a seconda della scadenza che si verifica prima

✓ - Controllare i seguenti e elementi e quelli ad essi collegati Se necessario, correggere, pulire, rabboccare, regolare o sostituire

R - Indica Sostituzione



Tipo di intervento	Piano di manutenzione										
	Distanza percorsa (in km) / Mesi di impiego, a seconda della scadenza che si verifica prima										
	PD12500/3m	10000/9m	20000/15m	30000/21m	40000/27m	50000/33m	60000/39m	70000/45m	80000/51m	90000/57m	100000/63m
<b>Impianto elettrico</b>											
Controllare il funzionamento di tutti gli strumenti, indicatori, luci e accessori.	✓	✓	✓	✓	✓	✓	✓	✓	✓	✓	✓
Controllare il livello del liquido della batteria, la densità relativa e lo stato dei terminali della batteria (o ogni sei mesi)	✓	✓	✓	✓	✓	✓	✓	✓	✓	✓	✓
Controllare il funzionamento dell'avvisatore acustico, dei tergi e lavacrystalli	✓	✓	✓	✓	✓	✓	✓	✓	✓	✓	✓
Controllare il funzionamento dei fari (abbaglianti e anabbaglianti) e del meccanismo di livellamento	✓	✓	✓	✓	✓	✓	✓	✓	✓	✓	✓
Controllare il funzionamento delle spie	✓	✓	✓	✓	✓	✓	✓	✓	✓	✓	✓
Controllare e ingrassare la tiranteria del motorino del tergicristallo (una volta l'anno prima della stagione dei monsoni)					✓				✓		
<b>Interni e Meccanismi</b>											
Controllare i sedili anteriori e posteriori e il funzionamento delle cinture di sicurezza.	✓										
Controllare che tutte le modanature, le finiture e gli accessori siano correttamente installati e allineati	✓										
Controllare le cinture di sicurezza, le fibbie, gli avvolgitori e i dispositivi di regolazione	✓		✓		✓		✓		✓		✓
Controllare il funzionamento e l'allineamento di tutti i finestrini	✓										
Controllare che il cofano, le protezioni isolanti, i pannelli porta siano correttamente installati e allineati	✓										
Controllare e lubrificare i dispositivi di chiusura. Verificare il funzionamento di chiavi e serrature	✓	✓	✓	✓	✓	✓	✓	✓	✓	✓	✓
Controllare e ingrassare lo scontrino porta, controllare il braccio, la leva di apertura e il piastrino di chiusura del cofano.	✓	✓	✓	✓	✓	✓	✓	✓	✓	✓	✓

@@ - o ogni anno a seconda della scadenza che si verifica prima

✓ - Controllare i seguenti e elementi e quelli ad essi collegati Se necessario, correggere, pulire, rabboccare, regolare o sostituire

R - Indica Sostituzione



Tipo di intervento	Piano di manutenzione										
	Distanza percorsa (in km) / Mesì di impiego, a seconda della scadenza che si verifica prima										
	PD12500/3m	10000/9m	20000/15m	30000/21m	40000/27m	50000/33m	60000/39m	70000/45m	80000/51m	90000/57m	100000/63m
<b>Ruote e Pneumatici</b>											
Rotazione pneumatici e pressione di gonfiaggio (compresa la ruota di scorta)		✓	✓	✓	✓	✓	✓	✓	✓	✓	✓
Controllare e lubrificare l'albero di trasmissione e il gioco di scorrimento	✓	✓	✓	✓	✓	✓	✓	✓	✓	✓	✓
<b>Controllo sottoscocca</b>											
Controllare il livello olio ed eventuale perdite della trasmissione, scatola di rinvio e differenziale. Controllare i bulloni di fissaggio degli alberi di trasmissione, dei semiassi, del motore e della carrozzeria .	✓	✓	✓	✓	✓	✓	✓	✓	✓	✓	✓
Lubrificare le serrature e cerniere e i dispositivi di chiusura Serrare dadi e bulloni della tiranteria dello sterzo, cambio e sospensioni		✓	✓	✓	✓	✓	✓	✓	✓	✓	✓
<b>Prova su strada</b>											
Controllare il funzionamento della frizione, del freno di stazionamento, la manovrabilità e il ritorno dello sterzo, le prestazioni del motore, gli eventuali battiti e scricchiolii, la rumorosità della carrozzeria e del telaio, il funzionamento dei freni di servizio e di stazionamento, il cambio marce, il quadro strumenti e il funzionamento dell'impianto di climatizzazione	✓	✓	✓	✓	✓	✓	✓	✓	✓	✓	✓

@@ - o ogni anno a seconda della scadenza che si verifica prima

- ✓ - Controllare i seguenti e elementi e quelli ad essi collegati Se necessario, correggere, pulire, rabboccare, regolare o sostituire
- R - Indica Sostituzione

## Tabella dei lubrificanti raccomandati

LUBRIFICANTI RACCOMANDATI PER UTILIZZO A BASSE TEMPERATURE						
TIPO OLIO	SPECIFICHE PRE-STAZIONALI	CLASSE VISCOSITÀ SAE				QUANTITÀ
		da 50° a 0°C	da 0° a -10°C	da -10° a -20° C	da -20° a -25 °C	
OLIO MOTORE	Motori Diesel API CH4, MB 228,3, VDS-2, DHD-1	15W-40	15W-40	5W-40	5W-40 / OW-30	Motore Diesel - 6 litri
OLIO CAMBIO	GL4	80W-90/80	75W-90/80	75W-90/80	75W-90 / 70W-90	2 litri
OLIO ASSALE	GL5	75W-90	75W-90	75W-90	75W-90/ 70W-90	Assale posteriore 1,65 litri e Assale anteriore 1,2 litri
OLIO RIDUTTORE	ATF CONFORME ALLE SPECIFICHE DEXTRON II D e superiori					1,1 litri
OLIO SERVOSTERZO	CALTEX MAKE 'TEXAMATIC' 1888 AT Fluid					0,8 litri. (circa)
LIQUIDO FRIZIONE E FRENI	DOT 3 LIQUIDO FRENI CONFORME ALLE SPECIFICHE FMVSS N°116 / SAE J 1703					Secondo necessità o superiori
LIQUIDO DI RAFFREDDAMENTO RADIATORE MOTORE	BASF MAKE 'GLYSANTIN' 48-24 o 45-23 per veicoli Diesel # <b>Nota: # Miscelare a parte il liquido di raffreddamento con acqua pulita e riempire fino al livello max nelle seguenti proporzioni: 30% Liquido di raffreddamento + 70% Acqua pulita per temperature inferiori a -10°C Al di sotto di - 10°C usare 50%liquido di raffreddamento + 50% Acqua pulita</b>					Motori Diesel -10 litri
MOZZO RUOTA E PUNTI DI LUBRIFICAZIONE TELAIO		da 50° a 0°C	+0° da 0° a -10°C	-10° da 10° a -25°C		Secondo necessità
	Specifica generale	Lithium Complex Grease conforme a NLGI2 grade				
	Produttore	Marchi consigliati ##				
	BalmerLawrie	AUTOPLEX2/3	SYNTHPLEX 3		SYNTHPLEX 3	
	Castrol	LCG2	LCG2		--	
	Exxon-Mobil	XHP 222	XHP 222		SHC 220	
Shell	Retinax LX2	Retinax LX2		Retinax EP2		

## (Nota: L'indicazione del tipo di lubrificante è finalizzata alla migliore scelta di un prodotto indicato sia per il mozzo ruota che per la lubrificazione del telaio a varie temperature)



## Identificazione Fusibili e Relé

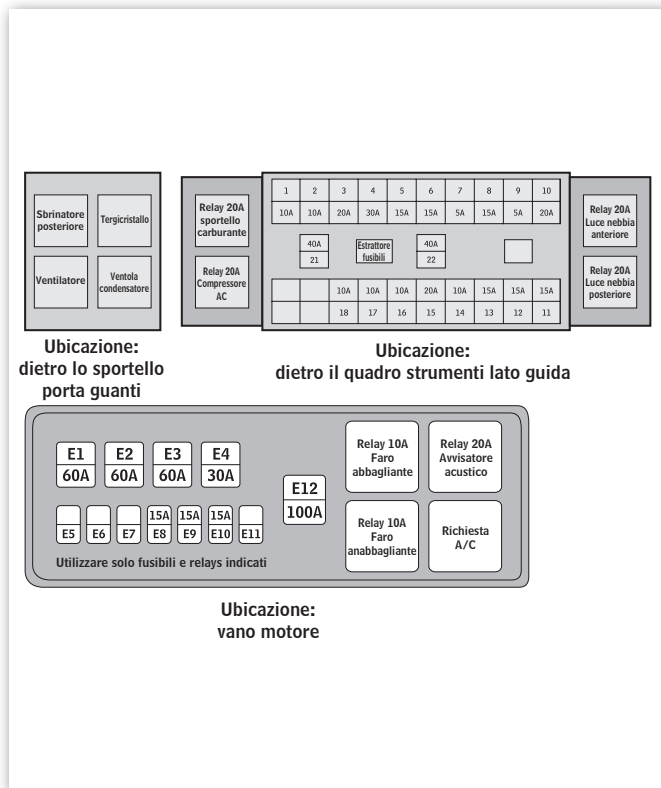

SI. N.	FUSIBILE POTENZA	FUSIBILE TIPO	COLORE CODICE	PROTETTO COMPONENTE
1	10A	A LAMA	ROSSO	SPIE INTERNE
2	10A	A LAMA	ROSSO	FUNZIONAMENTO SPORTELLA CARBURANTE
3	20A	A LAMA	GIALLO	4WD - CAMBIO ELETTRORATTUATO Quattro ruote motrici
4	30A	A LAMA	VERDE	VENTOLA CONDENSATORE
5	15A	A LAMA	BLU	FENDINEBBIA
6	15A	A LAMA	BLU	RETRONEBBIA
7	5A	A LAMA	MARRONE	DIAGNOSI CRDe
8	15A	A LAMA	BLU	SBRINATORE
9	5A	A LAMA	MARRONE	CHIUSURA CENTRALIZZATA 2
10	20A	A LAMA	GIALLO	CHIUSURA CENTRALIZZATA 1
11	15A	A LAMA	BLU	CONDIZIONAMENTO
12	15A	A LAMA	BLU	ACCENDISIGARI E ACC.
13	15A	A LAMA	BLU	MOTORINO TERGICRISTALLO ANTERIORE
14	10A	A LAMA	ROSSO	MOTORINO TERGICRISTALLO POSTERIORE
15	20A	A LAMA	GIALLO	CRDe ECU K28
16	10A	A LAMA	ROSSO	INDICATORE DI DIREZIONE
17	10A	A LAMA	ROSSO	LUCI DI PARCHEGGIO
18	10A	A LAMA	ROSSO	IMPIANTO AUDIO
21	40A	MAXI FUSIBILE	VERDE	ALZACRISTALLO ELETTRICO
22	40A	MAXI FUSIBILE	VERDE	VENTILATORE IMPIANTO AC
E1	60A	MAXI FUSIBILE	GIALLO	BATTERIA 1
E2	60A	MAXI FUSIBILE	GIALLO	BATTERIA 2
E3	60A	MAXI FUSIBILE	GIALLO	CANDELA A INCANDESCENZA
E4	30A	MAXI FUSIBILE	ROSA	CRDe ECU
E8	15A	A LAMA	BLU	FARO ABBAGLIANTE
E9	15A	A LAMA	BLU	FARO ANABBAGLIANTE
E10	15A	A LAMA	BLU	AVVISATORE ACUSTICO E LUCI DI EMERGENZA
E12	100A	MAXI FUSIBILE	BLU	SISTEMA DI CARICA



## Fusibili

L'impianto elettrico della vettura è protetto da fusibili. In caso di mancato funzionamento di eventuali accessori elettrici o comandi, controllare il fusibile del circuito corrispondente. La fusione dell'elemento interno indica che il fusibile è bruciato. La scatola fusibili si trova all'interno del quadro strumenti lato guida e nel vano motore.

### Per sostituire il fusibile bruciato

- Spegnerne il commutatore di accensione e gli altri dispositivi di comando/interruttori.
- Aprire il quadro strumenti lato guida.
- Estrarre il fusibile usando l'apposito estrattore presente sul pannello fusibili.
- Controllare il fusibile e sostituirlo nel caso fosse bruciato.
- Prelevare un nuovo fusibile della stessa potenza dal kit di fusibili di ricambio e inserirlo saldamente nell'alloggiamento corrispondente.

Qualora non si disponesse di fusibili di ricambio, prenderne uno della stessa potenza da uno dei circuiti non necessari al funzionamento del veicolo. Acquistare i fusibili di ricambio presso un concessionario autorizzato Mahindra.

SI. N.	FUSIBILE POTENZA	FUSIBILE TIPO	COLORE CODICE	PROTETTO COMPONENTE
23	10A	A LAMA	ROSSO	ALIMENTAZIONE TERMINALE ECU KO1
24	15A	A LAMA	BLU	SPIA QUADRO STRUMENTI
25	15A	A LAMA	BLU	ALIMENTAZIONE TERMINALE ECU KO5
26	15A	A LAMA	BLU	RICIRCOLO GAS DI SCARICO E INTERRUTTORE FRENO
27	10A	A LAMA	ROSSO	MISURATORE PORTATA ARIA A FILM CALDO
28	10A	A LAMA	ROSSO	ACCENSIONE IMPIANTO AC

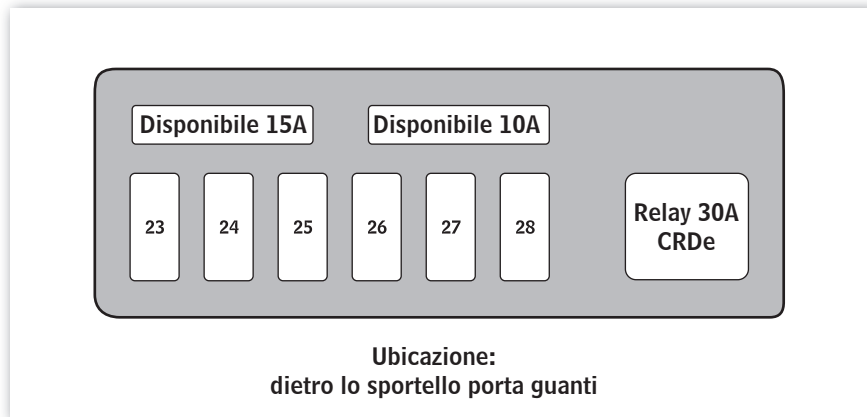

### **i** AVVERTENZA

Sostituire i fusibili bruciati con fusibili della stessa potenza. In caso contrario, l'impianto elettrico della vettura verrebbe danneggiato.

Se il motore non si avvia o le luci non si accendono e i fusibili del quadro strumenti sono intatti, controllare i fusibili (alta tensione) nel vano motore. Gli eventuali fusibili bruciati devono essere sostituiti da un concessionario autorizzato Mahindra o da un tecnico qualificato.

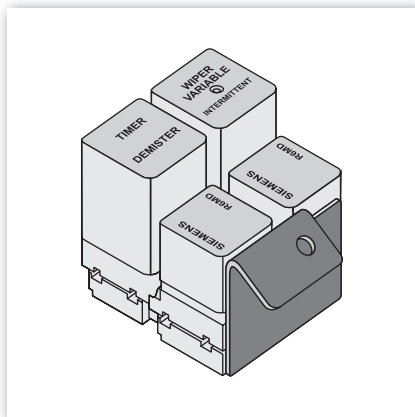

### Per sostituire i fusibili alta potenza

- Spegnerne il commutatore di accensione e gli altri dispositivi di comando/interuttori.
- Aprire il cofano e bloccarlo mediante l'apposita asta di sostegno.
- Scollegare il terminale negativo della batteria.
- Aprire il coperchio fusibili.
- Qualora il fusibile fosse bruciato, sostituirlo con un fusibile nuovo della stessa potenza.
- Installare il coperchio fusibili.

### Specifiche lampadine/luci

#### Sostituzione delle lampadine

Prima di sostituire una lampadina, assicurarsi che il commutatore di accensione e il commutatore luci siano spenti. Usare soltanto lampadine della corretta potenza (fare riferimento alla tabella).

### **i** AVVERTENZA

L'impiego di lampadine di potenza superiore è illegale e potrebbe danneggiare l'impianto elettrico del veicolo.

### **i** AVVERTENZA

Prima di sostituire una lampada, assicurarsi che il fusibile corrispondente sia integro. Per la sostituzione usare solo lampade originali nuove, aventi le stesse caratteristiche della lampada da sostituire.

**Tabella luci/lampadine, potenza e tipo**

LAMPADINA	POTENZA	TIPO BASE	N° DI LAMPADINE/ Vettura
Fari	60/55W	H4 - P43T	2
Indicatori di direzione anteriori	21W Ambra	BAU15D	2
Luci di parcheggio anteriori	5W	W5W	2
Indicatori di direzione laterali (parafango)	5W	W5W	2
Luci stop/Luci di coda	21/5 W	BAY15D	2
Indicatori di direzione posteriori	21W	BAS15D	2
Luci retromarcia	21W	BAS15D	1
Retronebbia	21W	BAS15D	1
Luci targa posteriori	5W	W5W	2
Lampadina luci interne tipo 1 #	10W	C10W	1
Luci battitacco laterali *	5W	W5W	4
Luce cassetto portaoggetti *	3W	W3W	1
Luce vano motore	10W	BA15S	1

\* - sui modelli indicati

# - modello specifico



## Controlli Diretti



### AVVERTENZA

Per evitare possibili scottature, non sostituite le lampadine quando sono calde. Le lampade alogene contengono gas sotto pressione e devono essere maneggiate con estrema cautela. In seguito ad un'errata manipolazione, la lampadina potrebbe scoppiare o rompersi. Tenete la lampadina per l'elemento in metallo/plastica e non toccate la parte in vetro con le mani.

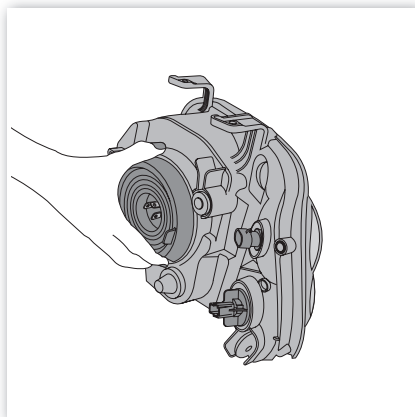

### Lampadina fari anteriori

La lampadina dei fari anteriori può essere sostituita senza rimuovere il complessivo luci dalla vettura. Per sostituire la lampadina dei fari anteriori:

- Scollegare il terminale negativo dalla batteria.
- Rimuovere il parapolvere posteriore dal faro.
- Togliere la lampadina e il relativo connettore dal proiettore staccando la fascetta di fissaggio del cavo.
- Scollegare la lampadina dal connettore elettrico in prossimità del proiettore.
- Inserire il connettore nella lampadina nuova (della stessa potenza) ed eseguire la procedura inversa per installare la lampadina nel complessivo proiettore.
- Fissare correttamente la lampadina mediante una fascetta di fissaggio per cavi.

## Lampadina luci di parcheggio anteriori e indicatori di direzione

### Luci di parcheggio

- Scollegare il terminale negativo dalla batteria.
- Rimuovere il connettore elettrico superiore.
- Ruotare la lampadina in senso antiorario per rimuoverla dal complessivo faro.
- Inserire la lampadina nuova e ruotarla in senso orario per installarla correttamente.
- Ricollegare il connettore elettrico

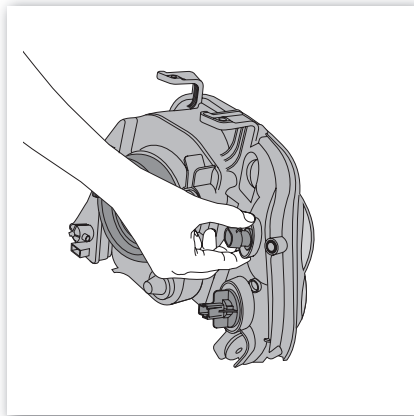

### Indicatore di direzione

- Ruotare il porta-lampada in senso antiorario per rimuoverlo.
- Estrarre il porta-lampada dal complessivo proiettore.
- Sostituire la lampadina bruciata con una nuova della stessa potenza.
- Installare la lampada e il porta-lampada nel proiettore.
- Ruotare il porta-lampada in senso orario per bloccarlo.

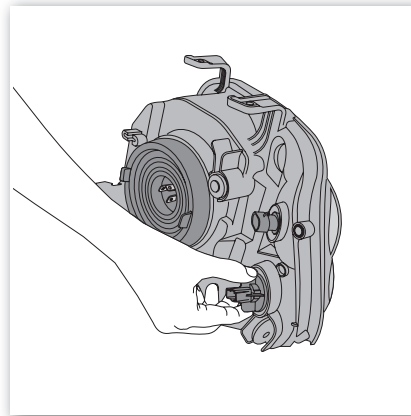

## Lampadina luci di parcheggio posteriori, indicatori di direzione e luce di coda

- Scollegare il terminale negativo dalla batteria.
- Rimuovere il portello di ispezione dal vano di carico laterale, allentando le viti
- Ruotare il porta-lampada corrispondente in senso antiorario per rimuoverlo dal complessivo luci.
- Sostituire la lampadina del porta-lampada.



- Inserire nuovamente la lampadina e il porta-lampada nell'apposita feritoia del complessivo luci.
- Ruotare il porta-lampada in senso orario per bloccarlo.
- Rimontare il coperchio di ispezione.

### Lampadina indicatori di direzione laterali sul paraurti

- Servendosi di un piccolo cacciavite per viti a testa piatta, rimuovere il complessivo luci laterale anteriore dalla scocca della vettura.
- Estrarre il porta-lampada dalla lente.
- Sostituire la lampadina bruciata con una nuova.
- Inserire nuovamente il porta-lampada nella lente.
- Trattenere il gancio nella parte posteriore e fare pressione sulla parte anteriore della lente per installarlo nuovamente sulla scocca.

### Lampadina luci targa

- Scollegare il connettore del cablaggio
- Rimuovere il complessivo luci allentando i due dadi M6 (accessibili dalla parte posteriore)
- Rimuovere la guarnizione in gomma dal complessivo
- Rimuovere il complessivo portalamпада girandolo in senso antiorario
- Sostituire la lampadina con una nuova della stessa potenza
- Per il rimontaggio del complessivo luci, seguire la procedura in ordine inverso

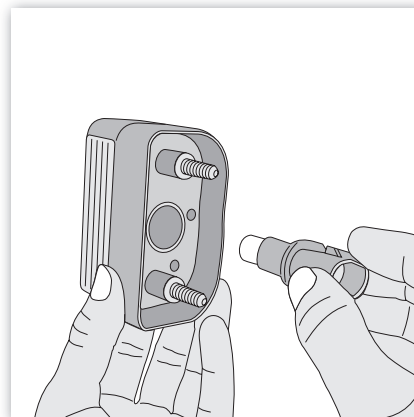
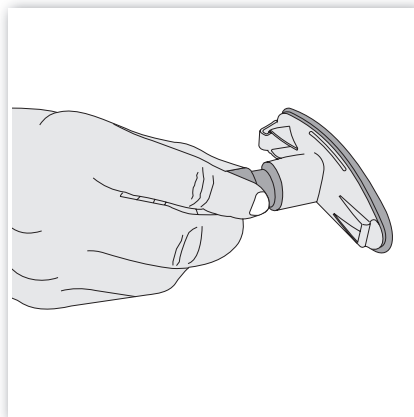
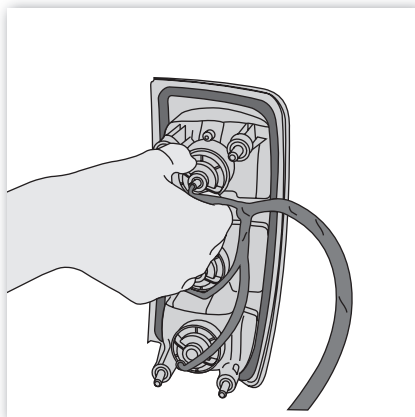

I Centri di Servizio Autorizzati Mahindra sono in grado di assicurare la corretta manutenzione della vostra vettura. Tuttavia, al fine di garantire le migliori prestazioni della vettura, è necessario eseguire alcuni controlli diretti. Questa sezione fornisce alcune semplici istruzioni di manutenzione. Prestate la massima attenzione durante l'esecuzione di eventuali lavori sulla vettura, per evitare il rischio di ferite accidentali.

Controllate quanto segue ad intervalli regolari.

- **luci:** Assicuratevi che i fari, le luci stop, le luci posteriori, gli indicatori di direzione e le altre luci funzionino correttamente. Controllate anche l'orientamento dei fari.
- **livello olio motore:** Controllate il livello ad ogni rifornimento di carburante.



- **livello liquido di raffreddamento motore:** Controllare il serbatoio di riserva del radiatore ad ogni rifornimento di carburante.



#### ATTENZIONE

Con motore caldo, agite con molta cautela all'interno del vano motore: pericolo d'ustioni. Ricordate che, a motore caldo, l'elettroventilatore può mettersi in movimento: pericolo di lesioni.

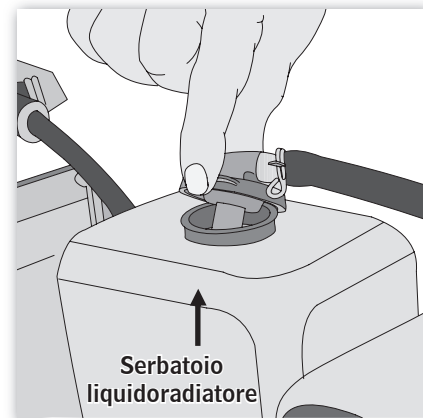



- **Tergicristallo:** Controllate lo stato del tergicristallo ogni mese; Controllate che non vi siano tracce di usura, rottura o altri danni.



### AVVERTENZA

Eseguire lavori in prossimità del motore quando è in funzionamento è pericoloso. Quando il motore è avviato, tenere le mani, i vestiti, collane, sciarpe e attrezzi lontano dal ventilatore in funzione e dalle cinghie del motore.



### AVVERTENZA

Non togliere/allentare il tappo del radiatore quando il motore è caldo, per evitare il rischio di scottature.

**Freni:** Controllate regolarmente il livello del liquido freni: se il livello è insufficiente, rabboccate fino al livello massimo. Il liquido deve essere mantenuto al livello massimo.



### ATTENZIONE

Un livello insufficiente del liquido freni potrebbe essere pericoloso. Il livello insufficiente potrebbe essere indice di usura delle guarnizioni frenanti o una di perdita dell'impianto frenante, che potrebbero compromettere l'efficienza del sistema e provocare gravi incidenti.

Se il livello del liquido è insufficiente, fare controllare l'impianto frenante presso un Concessionario Autorizzato Mahindra. Eventuali schizzi di liquido freni negli occhi, potrebbero provocare gravi lesioni. Nel caso in cui si verifici una simile evenienza, lavare gli occhi con acqua e rivolgersi ad un medico.



### AVVERTENZA

Il liquido freni potrebbe danneggiare la vernice e le finiture interne ed esterne. Qualora il liquido freni dovessero accidentalmente cadere su queste superfici, rimuoverlo immediatamente.



**Servosterzo:** Controllate regolarmente il livello a motore spento. Se il livello è basso, aggiungere liquido del tipo indicato fino al livello massimo. Il livello deve essere posizionate tra le tacche Max e Min.

- **Pedale freno:** Controllate il corretto funzionamento del pedale freno.
- **Pedale frizione:** Controllare il corretto funzionamento del pedale frizione.
- **Freno di stazionamento:** Controllate il corretto funzionamento della leva del freno di stazionamento.

- **Pneumatici:** Controllate la pressione dei pneumatici; Controllate il battistrada ogni mese per individuare eventuali tracce di usura e corpi estranei.
- **Batteria:** Controllate la batteria e i relativi terminali per individuare eventuali tracce di corrosione.



### AVVERTENZA

Prestare la massima attenzione durante gli interventi sulla batteria. Contiene acido solforico corrosivo e velenoso.

**Climatizzatore:** Controllate settimanalmente il corretto funzionamento del sistema di raffreddamento; Fare attenzione ad eventuali cali dell'efficacia del sistema.

**Liquido lavacrystallo:** Controllate che vi sia abbastanza liquido nel serbatoio.

**Sbrinatori:** Controllare il ventilatore, il riscaldatore e il climatizzatore ogni mese.

**Porte:** Controllate la corretta apertura/chiusura e bloccaggio di tutte le porte, compresa la sponda di coda.

**Cinture di sicurezza:** Controllate il corretto funzionamento di tutti gli elementi delle cinture di sicurezza. Controllate che le cinture non presentino tagli, tracce di usura o danni.

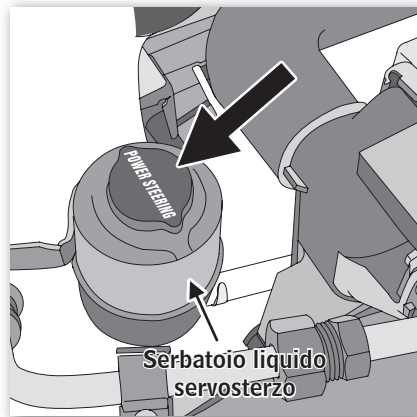

### Rabbocco liquido lavacrystallo

Se il lavacrystallo non funziona, il serbatoio potrebbe essere vuoto. Aggiungete liquido lavacrystallo.

Utilizzate liquido del tipo consigliato o acqua pulita (nel caso in cui non si disponga del liquido). Se la vettura viene usata in zone fredde in cui la temperatura scende sotto al punto di congelamento, utilizzate il liquido raccomandato con antigelo.

#### **NOTA**

**Non utilizzate antigelo per motore o altri liquidi non adatti che potrebbero danneggiare la vernice e le parti esterne del veicolo.**

Una regolare pulizia e lucidatura della vettura contribuiscono a mantenerne inalterate le caratteristiche estetiche nel tempo.

### Spazzole tergicristallo

Se il tergicristallo non pulisce più correttamente, è probabile che le spazzole siano usurate o rotte. Sostituirle.



#### **AVVERTENZA**

**Per evitare danni ai bracci del tergicristallo e ad altri componenti, non movimentare il tergicristallo manualmente.**

- Non azionare il tergicristallo su una superficie asciutta.
- In caso di freddo o caldo intenso assicurarsi che le spazzole non abbiano aderito al vetro.
- In inverno, togliere la neve o il ghiaccio sui bracci e le spazzole e dalla zona coperta dal tergicristallo.

### Dotazione attrezzi

**Sollevatore idraulico:** Il sollevatore idraulico si trova sotto al sedile del co-pilota.

**Chiave per ruote e leva per martinetto:** Nei modelli con cabina doppia, questi attrezzi sono fissati mediante fascette sul fondo dei sedili della seconda fila. Nei modelli a cabina singola, gli attrezzi si trovano dietro al sedile.

**Borsa porta-attrezzi:** La borsa porta-attrezzi si trova sotto al sedile del co-pilota.

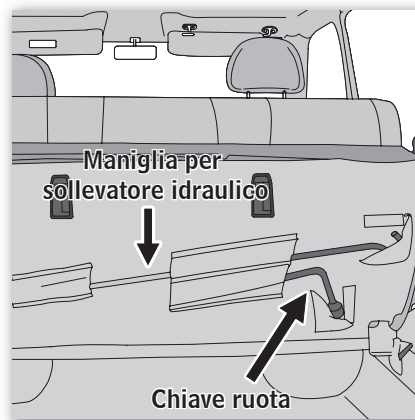

### Identificazioni Inconvenienti

Per identificare gli inconvenienti del veicolo, prestare la massima attenzione a quanto segue:

Perdite di liquidi: Se Le capita di trovare frequentemente pozze sotto al veicolo, cerchi di individuarne l'origine dal colore/ odore del liquido.

- Il liquido di raffreddamento è solitamente di colore verde.
- L'olio è marrone.
- Il liquido del servosterzo è generalmente rosso.
- Il liquido freni può essere marrone o chiaro.
- Il carburante (diesel/benzina) ha un odore caratteristico.
- Se il liquido è semplice acqua, lo tocchi. Se l'acqua è fredda, potrebbe trattarsi della condensa dell'impianto di condizionamento e non sarebbe preoccupante.

**Spie:** Le spie sul cruscotto forniscono importanti informazioni sul veicolo. Consultate la sezione relativa al quadro strumenti per maggiori informazioni sulle spie.

### Soltanto per motori diesel CRDe



#### ATTENZIONE

**Non cercate mai di lavorare sul sistema di iniezione quando il motore è in funzione. Nella pompa ad alta pressione, nei flauti, negli iniettori e nelle tubazioni è presente alta pressione. Gli spruzzi ad alta pressione causati da perdite di benzina possono provocare gravi lesioni.**

## Controllo olio motore

L'olio motore ha il compito di lubrificare e raffreddare l'interno del motore. Svolge un ruolo fondamentale nel mantenere la perfetta efficienza del motore. Per tale ragione, è importante controllare regolarmente l'olio del motore.

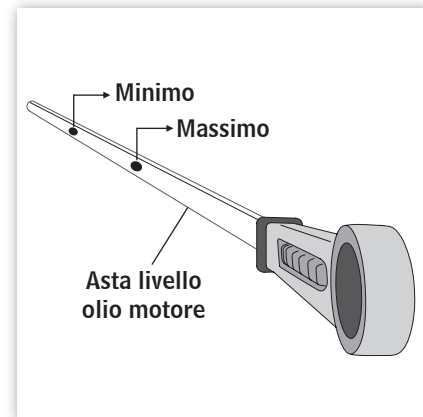



### Consumo olio motore:

È normale che il motore consumi olio durante il funzionamento. Le cause del consumo d'olio da parte del motore sono le seguenti:

L'olio serve a lubrificare i pistoni, i segmenti dei pistoni e i cilindri. Il sottile strato di olio che rimane quando i pistoni si muovono all'interno dei cilindri viene aspirato nella camera di combustione a causa dell'elevata pressione negativa generata dalle decelerazioni della vettura. L'olio viene bruciato nella camera di combustione.

L'olio viene anche usato per lubrificare gli steli delle valvole di aspirazione. Parte di questo olio viene aspirato nella camera di combustione insieme all'aria e viene quindi bruciato.

Il consumo d'olio del motore dipende dalla viscosità e dalla qualità dell'olio oltre che dalle condizioni di guida della vettura. Il consumo d'olio sarà maggiore in caso di elevate velocità e frequenti accelerazioni e decelerazioni. I motori nuovi possono consumare una maggiore quantità d'olio poiché i pistoni, i segmenti dei pistoni e le pareti dei cilindri non sono condizionate.



### ATTENZIONE

**Se la spia di pressione olio si accende continuamente, controllare il livello dell'olio motore e, se necessario, aggiungere olio della qualità consigliata.**

### Controllo olio motore

- Assicuratevi che la vettura si trovi su una superficie piana.
- Portate il motore alla normale temperatura di funzionamento.
- Spegnetelo e attendete 10-15 minuti affinché l'olio rientri nella coppa. Estraete l'asta di livello ed asciugatela con uno straccio pulito o carta.
- Inserite completamente l'asta nel relativo tubo.

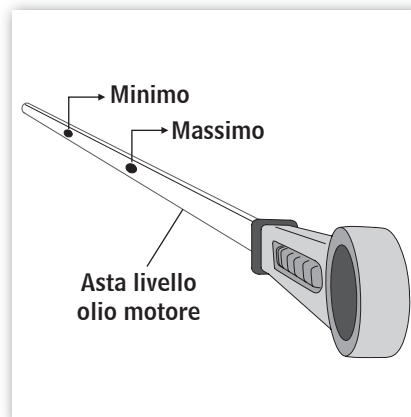

- Estraete nuovamente l'asta e controllate il livello. Il livello dovrebbe essere posizionato tra le tacche di massimo e minimo. Se il livello è vicino alla tacca di minimo, rabboccare.



### AVVERTENZA

Il motore è pericoloso quando è caldo. Se il motore è stato in funzionamento, le parti del motore/il vano motore potrebbero raggiungere temperature molto elevate. Potreste bruciarvi o ferirvi. Non eseguire operazioni sul motore quando è caldo.



### ATTENZIONE

Con motore caldo, agite con molta cautela all'interno del vano motore: pericolo d'ustioni. Ricordate che, a motore caldo, l'elettroventilatore può mettersi in movimento: pericolo di lesioni.

### Sostituzione olio motore

- Rimuovete il tappo di scarico dalla coppa.
- Scaricate l'olio motore.
- Riposizionate il tappo.
- Rabboccate con olio motore del tipo raccomandato (fate riferimento alla tabella di lubrificazione all'inizio del presente capitolo).

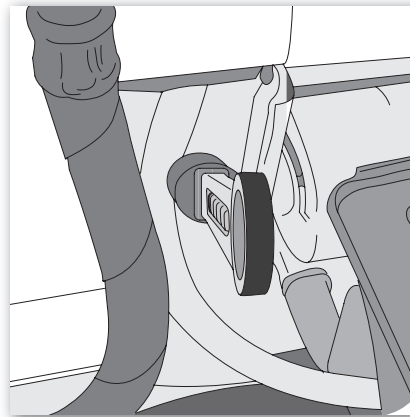

### NOTA

Sostituire l'olio motore ad ogni sostituzione del filtro olio. Mahindra raccomanda l'uso di olio motore di qualità adeguata alle temperature di impiego della vettura. La sostituzione dell'olio motore e del liquido di raffreddamento deve essere effettuata da un Concessionario Autorizzato Mahindra.

Il tappo di scarico è provvisto di un magnete che cattura le particelle metalliche. Pulite quindi il tappo di scarico ad ogni sostituzione dell'olio motore.

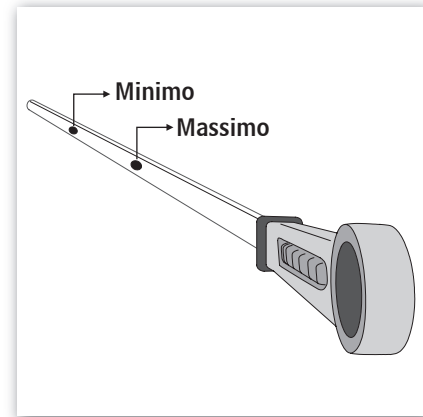



Il mancato controllo dell'olio motore a intervalli regolari potrebbe comportare problemi al motore o comprometterne l'efficienza, a causa di una quantità d'olio insufficiente.



### AVVERTENZA

- Non rabboccare oltre il livello massimo.
- L'olio usato contiene sostanze inquinanti nocive che potrebbe provocare patologie cutanee. Evitate il contatto prolungato o ripetuto con l'olio motore usato. Lavate la pelle accuratamente con sapone e acqua.
- Non lasciate l'olio usato alla portata dei bambini.
- Smaltite l'olio usato e il filtro in modo sicuro e conformemente alle disposizioni di legge vigenti. Non gettate l'olio usato nelle fognature o nei rifiuti domestici.

**Filtri olio:** Sostituite i filtri olio agli intervalli raccomandati.

## Controllo batteria

### Controllo stato batteria

#### Involucro esterno batteria

Controllate l'involucro esterno della batteria per individuare eventuali tracce di corrosione o allentamento dei terminali, rotture o fascette allentate. Scollegate il cavo di terra dal terminale negativo ('-'). Dopo il controllo, il cavo del terminale negativo deve essere collegato per ultimo. Qualora il terminale fosse corrosivo, lavatelo con una soluzione di acqua tiepida e bicarbonato di sodio.



### AVVERTENZA

La corrosione può essere prevenuta applicando della vasellina sulla parte esterna dei terminali. Se le connessioni dei terminali sono allentate, serrare, senza eccedere, i relativi dadi di fissaggio. Stringere la fascetta di fissaggio quanto basta per mantenere ben salda la batteria. Serrando eccessivamente, l'involucro della batteria potrebbe essere danneggiato.

- Assicuratevi che il motore e tutti gli accessori siano spenti prima di procedere alla manutenzione.
- Durante il lavaggio, assicuratevi che la soluzione detergente non penetri nella batteria.
- Non scollegate la batteria quando il motore è in funzione. La centralina dell'impianto di alimentazioni e gli altri dispositivi elettronici potrebbero essere danneggiati.

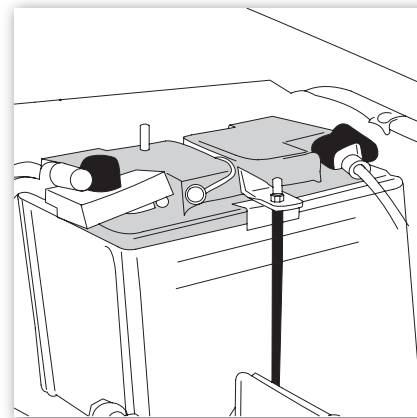

- Scollegate sempre prima il terminale negativo dalla batteria. Al momento di ricollegare la batteria, collegate sempre prima il terminale positivo.

### Controllo del livello dell'elettrolita

Controllate il livello dell'elettrolita e la gravità specifica ad intervalli di tre mesi. Controllate il livello dell'elettrolita di tutte le sei cellule. Qualora il livello sia inferiore alla tacca inferiore, aggiungere acqua distillata fino a quando il livello non raggiunge la tacca superiore.

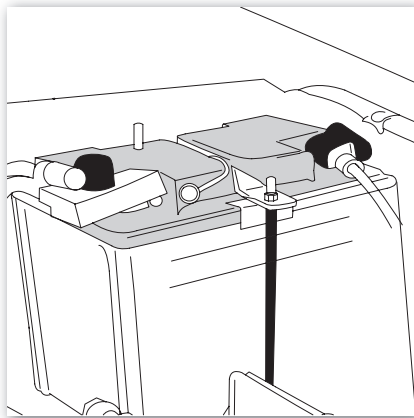

### Rabbocco con acqua distillata

- Rimuovete i tappi di sfiato.
- Aggiungete acqua distillata in tutte le cellule che necessitano di essere rabboccate.
- Chiudete correttamente i tappi.



### AVVERTENZA

Non aggiungere acqua distillata oltre la tacca superiore. Una quantità eccessiva di elettrolita potrebbe provocare fuoriuscite dalla batteria in caso di carichi pesanti e provocare corrosioni o danni.

### Drenaggio dell'acqua dal filtro carburante

L'accensione della spia del filtro carburante indica che è necessario rimuovere immediatamente l'acqua presente nel filtro carburante.

- Posizionate un piccolo contenitore aperto o una vaschetta al di sotto del sensore del tappo di scarico, per raccogliere l'acqua.
- Posizionate un piccolo contenitore aperto o una vaschetta al di sotto del sensore del tappo di scarico, per raccogliere l'acqua.
- Girate il sensore del tappo di scarico di circa 2 - 2,5 giri, in senso antiorario.
- Azionate la pompa di pescaggio fino a quando il carburante non inizia a scorrere senza alcuna impurità.
- Dopo il drenaggio, serrate nuovamente il sensore del tappo di scarico. Non utilizzate alcun tipo di attrezzo. Utilizzate la pompa di pescaggio per verificare la presenza di eventuali perdite.

## Catalizzatore / Carburante

### Catalizzatore (se installato)

Il catalizzatore è un dispositivo di controllo delle emissioni installato nel sistema di scarico che riduce gli inquinanti trasformando le emissioni pericolose del motore in gas con un minore impatto ambientale. Il catalizzatore è in grado di trasformare gli idrocarburi incombusti nocivi, l'ossido di carbonio e gli ossidi di azoto in biossido di carbonio, vapore acqueo e azoto non dannosi.

Eseguite gli opportuni controlli e manutenzioni per ridurre la possibilità di danni al catalizzatore.

- Mantenerne il motore nelle corrette condizioni di funzionamento.
- Rivolgetevi ad un Concessionario/Centro di Servizio Autorizzato Mahindra al più presto in caso di malfunzionamenti del motore conseguenti ad un avviamento a freddo, a mancate accensioni del motore, a considerevoli alterazioni della manovrabilità del veicolo o ad altri malfunzionamenti che potrebbero essere imputabili ad una anomalia del sistema di accensione.



### AVVERTENZA

- Evitate avviamenti a spinta del motore, spingendo o rimorchiando la vettura o percorrendo una discesa.
- Euro III diesel o superiore per motori diesel Euro III e Euro II diesel o superiore per motori diesel Euro II.
- Evitate frequenti avviamenti a freddo.

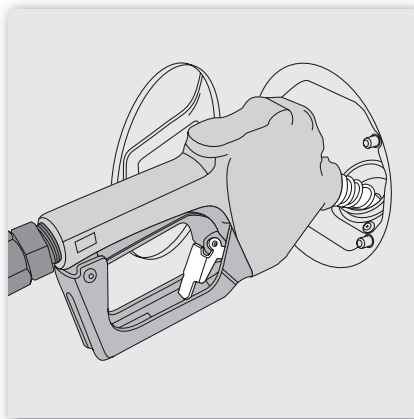

### NOTA

Anche se il sistema di controllo emissioni di scarico funziona correttamente, in certe condizioni di funzionamento del motore, dal veicolo potrebbe provenire un certo odore di gas di scarico.



### ATTENZIONE

Le elevate temperature del catalizzatore (in condizioni particolarmente sfavorevoli) potrebbero dare origine a incendi a contatto con materiali infiammabili. Per tale ragione, la vettura deve essere parcheggiata in modo che il catalizzatore non entri in contatto con materiali infiammabili quali erba, foglie, carta o stracci.





### AVVERTENZA

- Evitare di inalare i gas di scarico del motore.
- Non fare funzionare il motore in ambienti chiusi/garage tranne che per il tempo necessario per fare entrare e uscire la vettura. I gas di scarico riducono la percentuale di ossigeno nell'aria e possono causare perdite di conoscenza o addirittura essere letali.
- Se all'interno della vettura si avverte l'odore di gas di scarico o la presenza di fumi, guidare con i finestrini completamente aperti e eliminarne immediatamente la causa.

## Controlli di manutenzione del motore



### AVVERTENZA

Non utilizzate mai la vettura se il serbatoio è quasi vuoto (nel caso di vetture dotate di catalizzatore). Questo potrebbe comportare irregolarità nell'alimentazione di carburante e conseguentemente difficoltà di accensione del motore. In seguito ad una mancata accensione, il carburante non combusto viene aspirato dal sistema di scarico provocando surriscaldamenti e danni al catalizzatore.

Gli eventuali misfiring possono provocare una perdita di potenza e un funzionamento irregolare del motore. Ciò potrebbe essere dovuto ad una anomalia del sistema di accensione. Ridurre immediatamente la velocità e fare eliminare l'inconveniente. I concessionari Mahindra conoscono perfettamente la vettura e il relativo sistema di controllo delle emissioni di scarico.

- Non spegnete il motore o interrompete l'accensione con la marcia innestata e la vettura in movimento.
- Non lasciate la vettura in folle per lunghi periodi se il regime di minimo sembra irregolare o indica altri malfunzionamenti.

- Non lasciate svuotare completamente il serbatoio carburante.
- Non spegnete la vettura su strade in discesa.
- Non parcheggiate o manovrate la vettura in prossimità di materiali combustibili quali erba secca e foglie per evitare il rischio di incendi.
- Evitate di guidare su strade invase dall'acqua.
- Non fate funzionare il motore in spazi chiusi come i garage.
- Controllate eventuali perdite o altri danni del sistema di scarico:
  - Ogni volta che la vettura viene sollevata per la sostituzione dell'olio.
  - Ogni qualvolta notiate cambiamenti della rumorosità del sistema di scarico.
  - Ogni qualvolta l'estremità del tubo del sistema di scarico presenti tracce di ruggine.

## Controllo e rotazione dei pneumatici

I valori di pressione consigliati per i pneumatici anteriori e posteriori (a pieno carico/ a carico parziale), a basse temperature, sono i seguenti:

P245 / 75 R 16		
	A pieno carico	A carico parziale
<b>ANTERIORE</b> in Kg/cm <sup>2</sup> (PSI)	2,1 (30)	2 (29)
<b>POSTERIORE</b> in Kg/cm <sup>2</sup> (PSI)	2,5 (36)	2,1 (30)

\* A pieno carico - veicolo a pieno carico

# A carico parziale:

Cabina singola - Fino a 2 persone +  
500 kg di bagaglio

Cabina doppia - Fino a 3~4 persone +  
300 kg di bagaglio

### Pressione pneumatici

Per assicurare le prestazioni, la sicurezza e un maggiore risparmio di carburante, mantenere sempre i pneumatici alla pressione consigliata, rispettare i limiti di carico raccomandati e una corretta distribuzione del peso.



### AVVERTENZA

- Guidare con pneumatici di tipo diverso da quello prescritto è pericoloso. Ciò potrebbe comportare difficoltà di manovra della vettura e compromettere l'efficienza frenante, con conseguente perdita di controllo dello stesso.
- Utilizzare pneumatici di dimensioni diverse rispetto a quanto prescritto per la vostra Mahindra è pericoloso. La guida, la manovrabilità, la distanza libera da terra, la luce dei pneumatici e la taratura del contachilometri potrebbero essere compromesse. Questa condizione può causare gravi incidenti. Utilizzate pertanto soltanto pneumatici delle dimensioni indicate per la vettura.



### NOTA

A caldo, la pressione dei pneumatici è generalmente superiore ai valori raccomandati. Non scaricare aria dai pneumatici caldi per regolare la pressione.



### ATTENZIONE

Guidare con pneumatici gonfiati in modo eccessivo o insufficiente è pericoloso. La manovrabilità della vettura potrebbe essere compromessa e potrebbe esservi il rischio di incidenti. Gonfiare sempre i pneumatici alla corretta pressione.

### Controllo pneumatici

Ispezionare i pneumatici periodicamente eseguendo i seguenti controlli:

- Misurate la pressione mediante un manometro solo a pneumatici freddi. Se necessario, regolate la pressione.
- Controllate che non vi siano tracce di usura anomala, crepe e danni. In caso di usura anomala, fate controllare i pneumatici da un Concessionario Autorizzato Mahindra e, se necessario, procedete alla sostituzione.
- Controllate che non vi siano dadi allentati.
- Controllare che non vi siano sassi, chiodi o altri oggetti sul battistrada.

In caso di foratura dei pneumatici tubeless, il metodo riparazione mediante tappo (del tipo a fungo) è preferibile a quello mediante liquido riparagomme. Non utilizzate toppe per la riparazione dei pneumatici. Utilizzate l'attrezzatura specifica per il montaggio e lo smontaggio dei pneumatici tubeless dal cerchione della ruota, per evitare di danneggiare il tallone/il cerchione del pneumatico.



### AVVERTENZA

- I valori di pressione devono essere controllati con i pneumatici freddi. In caso contrario, le misurazioni potrebbero rivelarsi errate. Non gonfiare mai i pneumatici in modo eccessivo o insufficiente. Un gonfiaggio insufficiente potrebbe provocare lo stallonamento del pneumatico e comportare il rischio di incidenti o danni al pneumatico o al cerchione. Un gonfiaggio eccessivo potrebbe provocare lo scoppio del pneumatico.
- Non usare mai pneumatici con numeri di tele e/o marche, sculture o battistrada diversi e di dimensioni diverse da quelle consigliate da Mahindra. Non usare mai ruote/cerchioni di leghe diverse da quelle consigliate. In caso contrario, il veicolo potrebbe essere difficile da guidare e portare alla perdita di controllo dello stesso.

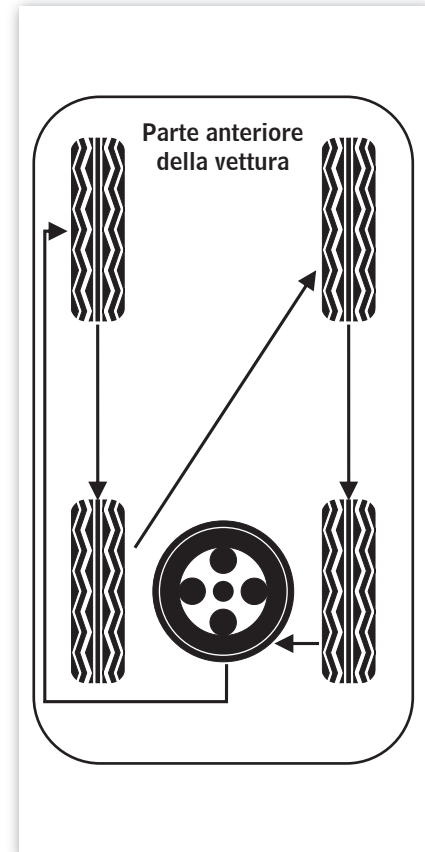



### ATTENZIONE

Guidare con pneumatici usurati è pericoloso.



### ATTENZIONE

Fare accertare da uno specialista l'idoneità all'impiego per i pneumatici invecchiati. Pneumatici che sono montati su di un veicolo da 4÷5 anni devono comunque essere controllati da uno specialista.



### ATTENZIONE

Non impiegare mai pneumatici usati di provenienza dubbia.



### ATTENZIONE

Guidare con cautela su strade bagnate diminuisce i rischi di 'aquaplaning'.

## Rotazione pneumatici e allineamento ruote

Per evitare che i pneumatici si usurino in modo non uniforme e prolungarne la durata, ruotare i pneumatici come illustrato accanto. I pneumatici dovrebbero essere ruotati ogni 10.000 km, come consigliato nel piano di manutenzione periodica. Dopo la rotazione, regolare la pressione dei pneumatici anteriori e posteriori ai valori consigliati.



### NOTA

- Per ottenere migliori risultati, ruotare i pneumatici ogni 5.000 km.
- La procedura di bilanciamento ruote deve essere effettuata ogni 20.000 km o ogni qualvolta la vettura ha un pneumatico a terra.

Tuttavia, la tempistica migliore per effettuare la procedura di rotazione può variare a seconda delle abitudini di guida e delle condizioni del fondo stradale.

## In caso di pneumatici sgonfi

### Nel caso in cui uno dei pneumatici della vettura sia a terra

- Rallentate e liberate la strada con prudenza. Parcheggiate in luogo sicuro, lontano dal traffico.
- Evitate di fermarvi al centro della strada
- Spegnete il motore
- Accendete le luci d'emergenza
- Azionate il freno di stazionamento e portate il cambio in posizione di retromarcia

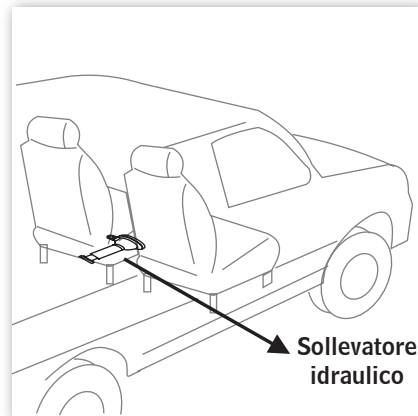

- Posizionate il triangolo di segnalazione d'emergenza, fornito nella borsa attrezzi, a 10 metri di distanza dietro la vettura, in modo che si trovi di fronte alle vetture in arrivo.



### NOTA

Il verificarsi di una delle seguenti condizioni può essere indicativo della presenza di un pneumatico sgonfio.

- Sterzare risulta difficoltoso
- La vettura inizia a vibrare in maniera eccessiva o anormale.
- La vettura tira in una direzione.



### AVVERTENZA

Non proseguite la marcia se un pneumatico è sgonfio. Ciò potrebbe danneggiare la ruota e il pneumatico.

### Sostituzione dei pneumatici sgonfi

Per sostituire un pneumatico sgonfio, è necessario quanto segue:

- Sollevatore idraulico
- Manovella del sollevatore
- Borsa attrezzi
- Ruota di scorta

Acquisire la conoscenza delle posizioni in cui sono posizionati gli strumenti sopra elencati ed imparare ad utilizzarli vi aiuterà nelle situazioni di emergenza.

### Rimozione e riposizionamento del sollevatore idraulico

- Per rimuovere il sollevatore idraulico dalle staffe, ruotate il giunto in direzione 1 (come indicato in figura).
- Per riporre il sollevatore idraulico, posizionatelo fra le staffe e ruotate il giunto in direzione 2 (come indicato in figura).

### **i** AVVERTENZA

Fissate correttamente il sollevatore in sede per evitare che venga proiettato in avanti in caso di urti o frenate improvvise.

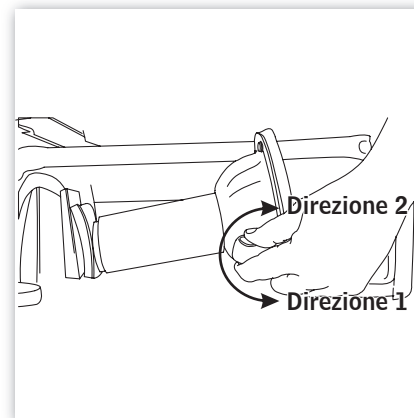
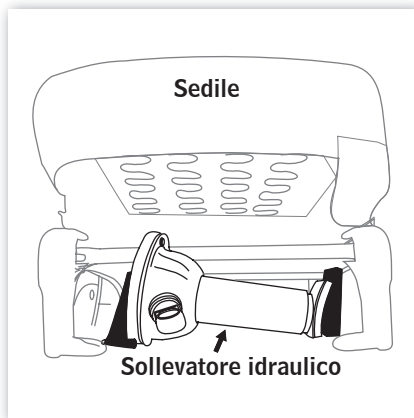
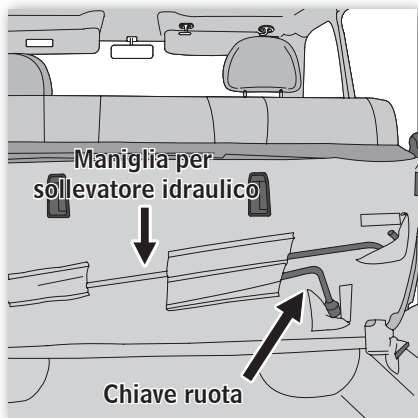

### Prelevamento della ruota di scorta

- Mantenete chiusa la sponda di carico di coda.
- Inserite la manovella del sollevatore (chiave per dadi) nella prolunga della vite di abbassamento (parte destra del vano di carico posteriore) come mostrato in figura.

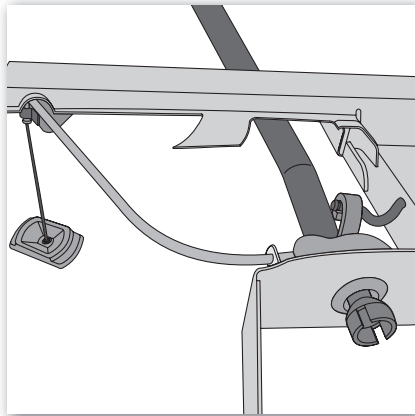

- Girate la chiave a settore della ruota in direzione oraria (il pneumatico si abbasserà ad ogni giro).
- Una volta che la ruota è abbassata completamente a terra, ribaltate leggermente la staffa di supporto e rimuovete la ruota.

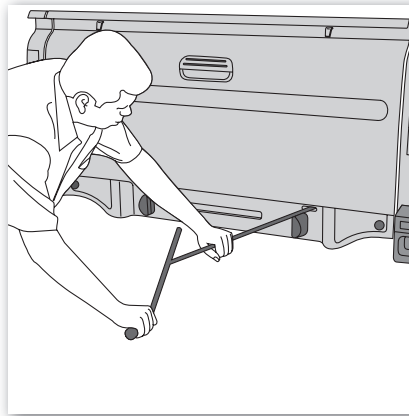

### Per reinserire la ruota di scorta

- Riposizionatela mantenendo la parte esterna della ruota rivolta verso l'alto.
- Posizionate il piastrino di ritegno al centro della ruota di scorta
- Quindi fissate la ruota serrando opportunamente la prolunga della vite del verricello ruota.
- Verificate la ruota di scorta dal lato vettura per accertarvi che la ruota stessa sia fissata correttamente.

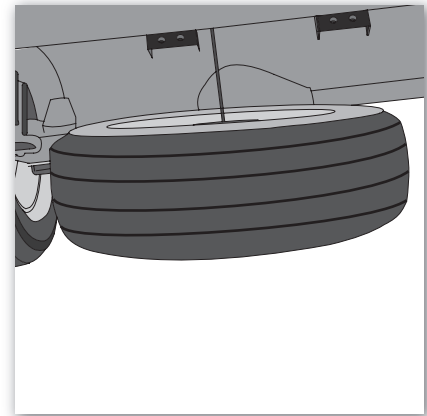



### NOTA

Se la ruota non viene riposizionata fissandola propriamente, il verricello della ruota di scorta non si bloccherà correttamente. Anche se si blocca temporaneamente, la ruota di scorta potrebbe cadere quando la vettura è in movimento.



### AVVERTENZA

Per evitare che la vettura slitti quando viene sollevata, bloccate la ruota diagonalmente opposta al pneumatico sgonfio.

### Rimozione del coperchio ruota

Sollevate il coperchio ruota facendo leva con un cacciavite, quindi estrarlo manualmente. Avvolgete la punta del cacciavite con un panno, quindi inseritela in corrispondenza dei supporti sul coperchio ruota e fate leva sul coperchio estraendolo dalla ruota.



### AVVERTENZA

Non estraete il coperchio ruota sollevandolo manualmente. Maneggiate il coperchio ruota con cautela per evitare lesioni personali inattese.

### Allentamento dei dadi ruota

Allentate sempre tutti i bulloni ruota prima di sollevare la vettura.

Per allentare i dadi ruota, fateli girare in senso antiorario. Per ottenere il massimo effetto leva, inserite la chiave ruota nel dado in modo tale che la maniglia si trovi alla vostra destra, come mostrato. Afferrate la chiave ruota in prossimità della parte terminale dell'appiglio e tiratelo verso l'alto. Fate attenzione che la chiave non scivoli fuori dal dado. Non rimuovete ancora i dadi. Svitateli soltanto di circa mezzo giro.

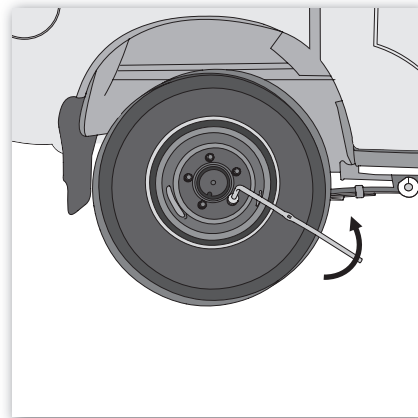
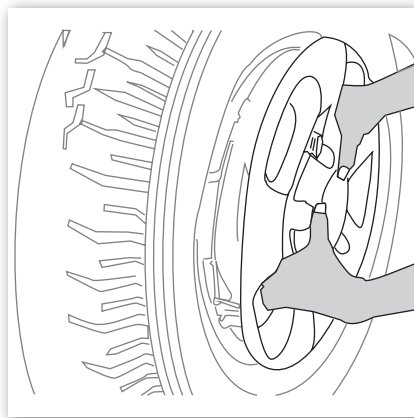



**ATTENZIONE**

Sui modelli a 4 ruote motrici con scatola di rinvio manuale, la leva del cambio non dovrebbe essere tenuta in posizione N, per evitare che la vettura scivoli.

**Corretto posizionamento del sollevatore idraulico**

- Punto di sollevamento anteriore - sotto al longherone del telaio, immediatamente dietro le ruote anteriori (fare riferimento alla figura)
- Punto di sollevamento posteriore - sotto all' assale posteriore (fare riferimento alla figura)
- Accertatevi che il sollevatore sia posizionato su una superficie solida e piana
- Inserite la manovella nel sollevatore e girate in senso orario
- Assicuratevi che la manovella rimanga bloccata
- Quando il sollevatore tocca la vettura, verificate ancora una volta che sia posizionato correttamente al di sotto della stessa
- Sollevalatela quanto basta per rimuovere la ruota sgonfia ed installare quella di scorta

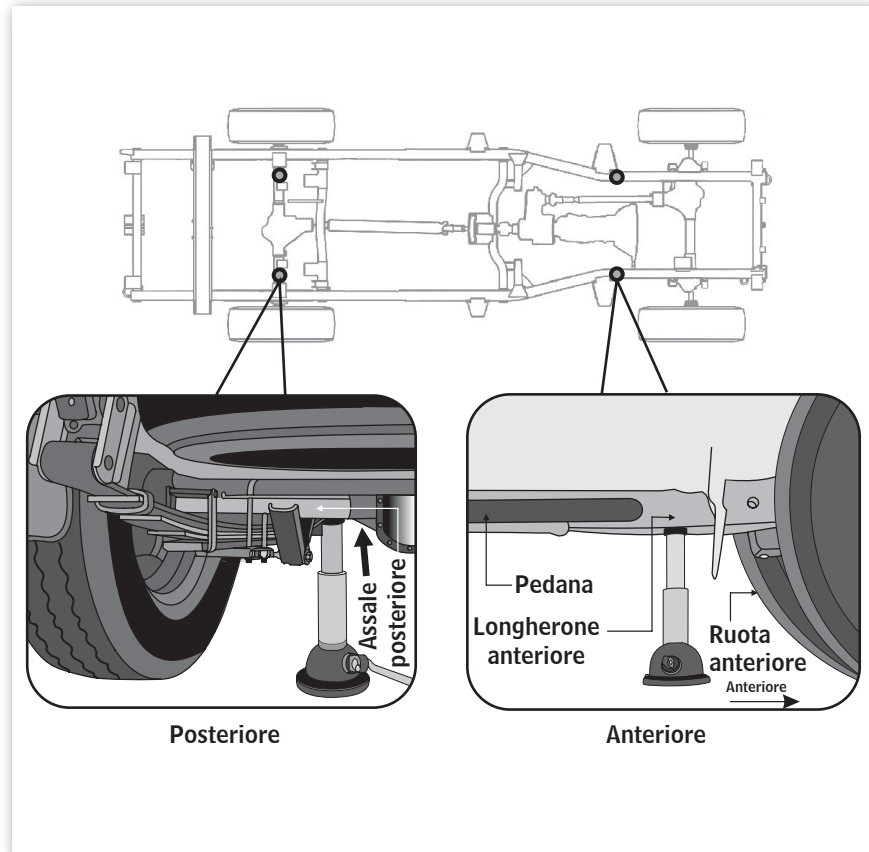



### AVVERTENZA

- Accertatevi che la vettura sia posizionata su una superficie solida e piana
- Bloccate le ruote in posizione diagonalmente opposta al pneumatico sgonfio
- Il sollevatore in dotazione è progettato esclusivamente per essere utilizzato sul vostro modello di vettura. Non cercate mai, in nessuna circostanza, di sollevare vetture di peso maggiore o altri tipi di peso.
- Azionate il freno di stazionamento prima di sollevare la vettura. Non avviate il motore quando la vettura è sollevata, potreste causare un incidente.
- Se si rende necessario effettuare operazioni al di sotto della vettura, accertatevi che sia posizionata su supporti adeguati.
- Non posizionate mai, in nessuna circostanza, il sollevatore idraulico sulle molle a balestra delle sospensioni posteriori.

Posizionate il sollevatore sotto la vettura in maniera adeguata. Sollevare la vettura se il sollevatore non è posizionato correttamente può danneggiare la vettura stessa o causare lesioni personali.

- Non posizionate nessun oggetto al di sopra o al di sotto del sollevatore.
- Sollevate la vettura soltanto quanto basta per rimuovere la ruota sgonfia ed installare quella di scorta.

Quando la vettura è sostenuta dal sollevatore:



### ATTENZIONE

**Non mettete parti del corpo sotto la vettura (potreste subire lesioni nel caso in cui il sollevatore ceda o scivoli).**

**Non avviate nè fate funzionare il motore.**



### ATTENZIONE

**Cercate di sollevare la vettura in una posizione diversa da quella indicata nel presente manuale è pericoloso. La vettura potrebbe scivolare dal sollevatore e causare ferite gravi. Utilizzate soltanto la posizione indicata all'interno del presente manuale.**



### AVVERTENZA (SOLO PER MODELLI A 4 RUOTE MOTTRICI)

- Non posizionate il sollevatore al di sotto della barra torsionale quando sollevate la ruota anteriore
- Sui modelli a 4 ruote motrici con scatola di rinvio manuale, la leva del cambio non dovrebbe essere tenuta in posizione N, per evitare che la vettura scivoli.

### Rimozione dei dadi ruota e sostituzione dei pneumatici

- Quando la ruota è completamente sollevata da terra, rimuovete tutti i dadi ruota
- Sollevate la ruota sgonfia dai bulloni e riponetela a parte
- Pulite i bulloni con una spazzola metallica per eliminare tracce di corrosione (se il contatto tra le superfici di supporto in metallo non è adeguato, i dadi potrebbero svitarsi e causare la perdita della ruota durante la guida)

- Posizionate la ruota di scorta in modo tale che i fori presenti sulla stessa siano allineati con i bulloni
- Premete sulla ruota in corrispondenza dei bulloni, fino a quando non sarà opportunamente fissata (potrebbe risultare necessario far oscillare leggermente la ruota)

### Rimontaggio dei dadi ruota

Rimontate tutti i dadi ruota e serrateli il più possibile con le dita. Spingete sulla ruota per vedere se può essere eventualmente inserita più a fondo. Se possibile, serrate i dadi ancora di più, sempre con le dita

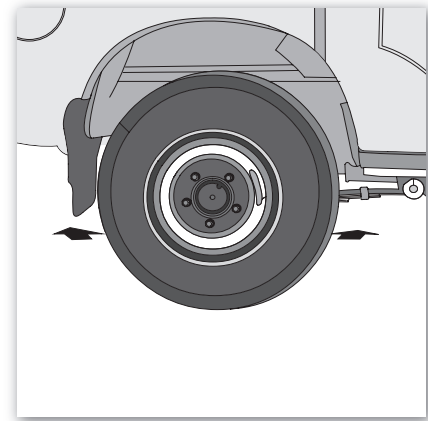
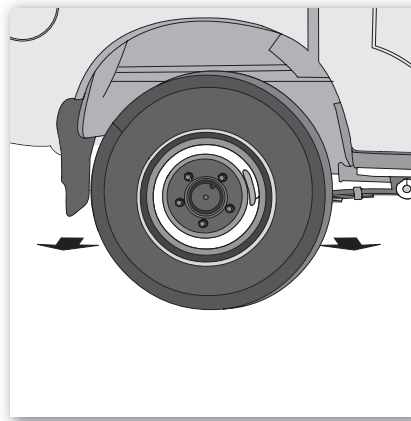
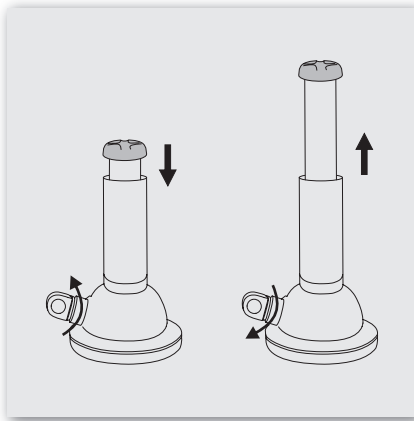

### Serraggio dei dadi

Abbassate la vettura girando la manovella del sollevatore in senso antiorario. Avvitare i dadi uno ad uno, un po' per volta, fino a quando non saranno tutti serrati. Per serrare i dadi utilizzate esclusivamente la chiave prevista per i dadi, girandola in senso orario. Non utilizzate altri tipi di attrezzi o punti di leverage aggiuntivi che non siano le mani, come ad esempio un martello, un tubo o un piede.

Non applicate mai olio o grasso sui bulloni o sui dadi. Questo potrebbe causare un eccessivo serraggio

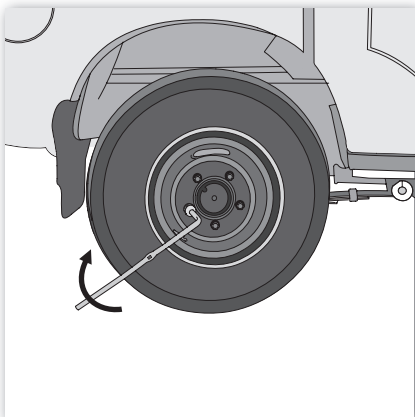

### ATTENZIONE

**I dadi ruota serrati in maniera incorretta o non sufficientemente sono pericolosi. La ruota potrebbe essere instabile o addirittura sfilarsi, causando la perdita di controllo della vettura e gravi incidenti. Accertatevi sempre che tutti i dadi ruota siano serrati correttamente e alla coppia prescritta.**



### ATTENZIONE

**Quando abbassate la vettura, prestate attenzione a non infilare parti del corpo al di sotto della stessa.**



### AVVERTENZA

**Non utilizzate mai olio o grasso sui bulloni o sui dadi. I dadi potrebbero allentarsi e la ruota potrebbe sfilarsi, causando un incidente.**

### Rimontaggio del coperchio ruota

Posizionate il coperchio ruota in modo tale che sia allineato con lo stelo della valvola. Battete sul bordo esterno del coperchio ruota con il palmo della mano, per portare il coperchio in sede inserendolo a scatto.



### AVVERTENZA

**Fate attenzione a maneggiare il coperchio ruota, per evitare lesioni personali.**

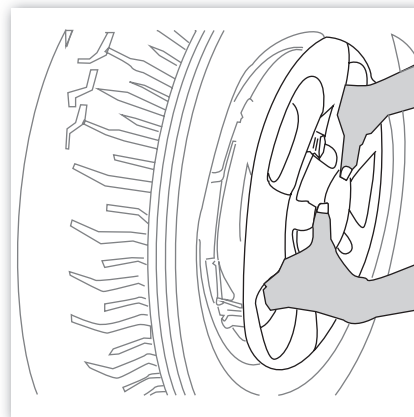



### Verifica della pressione sulla ruota sostituita

Verificate la pressione della ruota sostituita. Se risulta inferiore al previsto, recatevi presso la stazione di servizio più vicina e fate gonfiare alla pressione prescritta.



#### AVVERTENZA

Guidare con pneumatici gonfiati in modo eccessivo o insufficiente è pericoloso. Influisce negativamente sulla manovrabilità della vettura e può causare gravi incidenti. Gonfiare sempre i pneumatici alla corretta pressione.

### Riposizionamento degli attrezzi, del sollevatore, e della ruota sgonfia

Dopo aver sostituito le ruote, serrate i dadi alla coppia prescritta non appena possibile. Riponete gli attrezzi e il sollevatore nelle rispettive posizioni, in maniera corretta, per evitare rumori di ferraglia. Fate riparare la ruota sgonfia da uno specialista e reinstallatela.



#### NOTA

Seguite la stessa procedura per la sostituzione o la rotazione dei pneumatici.



#### AVVERTENZA

Riponete la ruota di scorta con il lato esterno rivolto verso l'alto. Accertatevi che la ruota sia opportunamente bloccata per evitare che si sganci e venga proiettata in caso di urto o frenate improvvise.



## Tergicristalli



### ATTENZIONE

**Viaggiare con le spazzole del tergicristallo consumate rappresenta un grave rischio, perché riduce la visibilità in caso di cattive condizioni atmosferiche.**

- Non azionare il tergicristallo su una superficie asciutta.
- In caso di freddo o caldo intenso assicurarsi che le spazzole non abbiano aderito al vetro.

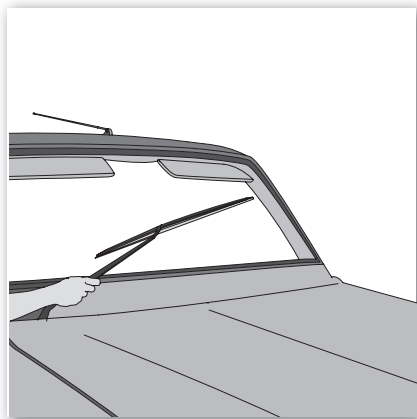

- In inverno, togliere la neve o il ghiaccio sui bracci e le spazzole e dalla zona coperta dal tergicristallo.

### Lavaggio del vano motore

Spegnete la vettura prima di iniziare il lavaggio. Raccomandiamo di coprire tutte le parti elettriche / elettroniche (come le centraline, l'alternatore, i fusibili, la bobina di avviamento, i connettori dei cablaggi ecc.) prima di lavare il vano motore.

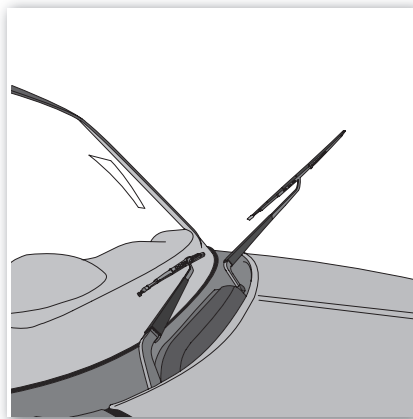

### AVVERTENZA

**Anche se tutti i sensori e gli attuatori elettrici ed elettronici sono resistenti all'acqua o a tenuta stagna, è necessario prestare attenzione ed evitare di spruzzare getti diretti di acqua su questi componenti durante il lavaggio.**

Il lavaggio ad alta pressione del vano motore è vietato, in quanto può causare corto circuiti o malfunzionamenti del sistema elettrico / elettronico. Dopo il lavaggio, tutte le centraline elettriche ed elettroniche e i connettori dei cablaggi dovrebbero essere asciugati con un getto moderato di aria compressa, spruzzato tutt' intorno.

Mahindra raccomanda di far eseguire il lavaggio del vano motore esclusivamente presso i centri di servizio autorizzati Mahindra.

## Cura degli esterni

### Cura delle parti esterne

#### Lavaggio

- Lasciare che lo sporco si accumuli sulla vettura può provocare graffi sulla vernice. Non lavare gli escrementi depositati dai volatili può causare danni permanenti alla finitura. Potete comunque mantenere inalterato l'aspetto esterno della vettura lavandola ad intervalli regolari.

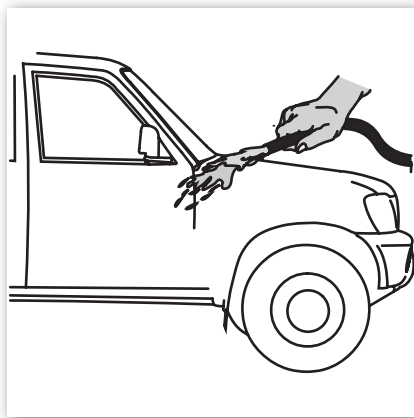

- Lavate la vettura in zone ombreggiate e non alla luce diretta del sole o a temperature al di sotto dello zero. Se la vettura è esposta al sole, spostatela all'ombra e lasciate raffreddare gli esterni prima di iniziare il lavaggio.



#### AVVERTENZA

Evitate di utilizzare solventi chimici e sostanze pulenti aggressive che possono rovinare la vernice e le parti in metallo della vettura.

#### Consigli per il lavaggio

- Lavate la vettura accuratamente per rimuovere le tracce di sporco sparse.
- Preparate una soluzione di detergente, specifico per il lavaggio auto, e acqua fredda.
- Per lavare la vettura, utilizzate una spazzola a setole morbide, una spugna o un panno morbido imbevuti della soluzione detergente.
- Sciacquate frequentemente.

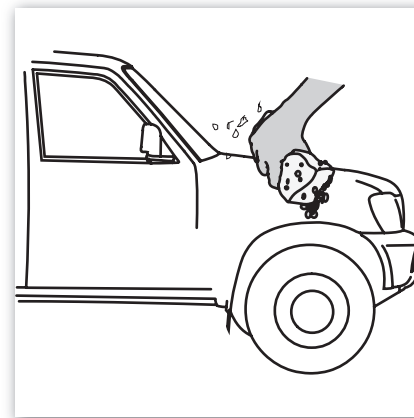



Verificate che sulla carrozzeria non vi siano tracce di catrame, resina degli alberi ecc. Rimuovete eventuali macchie di questo tipo con una sostanza per rimuovere il catrame o acquaragia. Sciacquate immediatamente dopo l'uso per evitare che questi prodotti danneggino la finitura. Ricordate di ricoprire queste zone con uno strato di cera, anche se questa procedura non è necessaria per il resto della vettura.

Quando le parti esterne sono ben lavate e sciacquate, asciugate con un panno morbido o una pelle di camoscio.



Se lasciate la vettura ad asciugare all'aria, la superficie risulterà opaca e con macchie di acqua.

Durante il lavaggio, verificate che non vi siano piccole rotture e graffi che potrebbero causare corrosione. Riparatele utilizzando la vernice per ritocchi prescritta.



### NOTA

**Osservate le legislazioni locali.**

Cerchi in alluminio: Utilizzate esclusivamente sapone o detergente neutro

Paraurti in plastica: lavate il paraurti prestando la massima attenzione. Non utilizzate prodotti pulenti abrasivi per sfregare la superficie.



### NOTA

**Mahindra non è responsabile per eventuali graffi causati dagli autolavaggi o da procedure di lavaggio improprie. I graffi risultano più visibili sulle vetture di colore scuro. Evitate di lavare la vettura negli autolavaggi che utilizzano spazzole dure e che funzionano ad alta velocità.**



### ATTENZIONE

**Guidare con i freni bagnati è pericoloso. Frenando in queste condizioni le distanze di arresto sono maggiori e la vettura può slittare su di un lato provocando incidenti gravi. Asciugate i freni guidando molto lentamente ed effettuando alcune leggere frenate, fino a quando la resa dei freni non risulta normale.**

### Mano di cera (solo per vetture con vernice non metallizzata)

Lavate e asciugate sempre tutta la vettura prima di passare la mano di cera. La mano di cera dovrebbe essere passata ogni volta che vedete che sulla superficie si depositano larghe chiazze di acqua. Applicate la mano di cera secondo le istruzioni riportate sull'apposito contenitore. In generale, esistono due tipi di prodotto:

- Cere: Le cere ricoprono la finitura proteggendola dai possibili danni provocati dalla luce del sole, dall'inquinamento ecc.





- **Lucidanti:** I prodotti lucidanti restituiscono alla vernice la brillantezza originale se questa è ossidata o opacizzata. Tipicamente, contengono solventi e abrasivi leggeri, che rimuovono lo strato superiore della finitura. Se dopo aver trattato la vettura con una mano di cera, la vernice non ha comunque la brillantezza originale, utilizzate un prodotto lucidante.

Se rimuovete del catrame, insetti ecc. dalla vettura utilizzando dei prodotti specifici, ricordate che anche la cera viene rimossa. Ripassate una mano di cera su queste zone anche se non trattate tutta la vettura.

## Cura degli interni

### Cinture di sicurezza:

Verificate che nei passanti non si sia accumulata sporcizia (solitamente questo causa un rallentamento del meccanismo di avvolgimento).

Verificate che il tessuto della cintura di sicurezza non sia tagliato e non abbia zone sfrangiate.

Verificate che il meccanismo di aggancio e di sgancio funzioni liberamente.



### AVVERTENZA

Nel caso in cui notiate qualsiasi tipo di malfunzionamento o difetto, fate riparare le cinture esclusivamente presso un Centro Servizio Autorizzato Mahindra. Sostituite immediatamente i componenti danneggiati. In seguito ad una forte collisione, è necessario sostituire l'intero complessivo se le cinture erano in uso al momento dell'urto, anche se non risultano danni evidenti al complessivo stesso.

## Lavaggio delle cinture di sicurezza:

Prestate la massima attenzione per evitare che il tessuto venga contaminato da agenti lucidanti, oli o sostanze chimiche, ed in particolare dagli acidi provenienti dalla batteria. Per la pulizia, è possibile usare tranquillamente sapone neutro ed acqua. Le cinture il cui tessuto risulta logorato, contaminato o danneggiato devono essere sostituite. Per pulire le cinture di sicurezza, utilizzate un panno morbido con la soluzione preparata. Potete anche utilizzare alcol isopropilico per pulire i passanti dei punti di ancoraggio delle cinture. Utilizzate una spazzola a setole morbide imbevuta della stessa soluzione per le posizioni più difficili da raggiungere.



### AVVERTENZA

Evitate di utilizzare solventi, come la varechina, che tendono a danneggiare il materiale di cui sono composte le cinture.



**Cristalli:** I cristalli devono essere puliti a intervalli regolari e in maniera accurata, sia dall'interno che dall'esterno. Preparate una soluzione di aceto ed acqua con un rapporto 1:10 (potete anche utilizzare un prodotto di pulizia per i vetri reperibile in commercio). Utilizzate un panno morbido o della carta tessuto imbevuti di questa soluzione per pulire i cristalli.

### Protezione anticorrosione

Tipicamente, la corrosione sulle vetture è provocata da due fattori principali:

- Accumulo di sporcizia e umidità e sale proveniente dalla superficie stradale sul fondo vettura.
- Perdita di vernice e trattamenti superficiali protettivi dalla parte esterna e dal fondo vettura.
- I fenomeni di corrosione possono essere evitati semplicemente seguendo le manutenzioni periodiche previste.
- Riparate immediatamente eventuali piccole rotture o graffi riscontrati sulle parti verniciate.
- Ispezionate e pulite i fori di drenaggio presenti sul fondo delle porte e sulla scocca.
- Verificate che il rivestimento del pianale non sia umido. I rivestimenti del pianale e i tappetini possono rimanere umidi per lunghi periodi, soprattutto nel periodo invernale. Asciugate le zone interessate immediatamente.
- Utilizzate un getto ad alta pressione per pulire il sottofondo della vettura.
- Verificate ad intervalli regolari la pre-

senza dei trattamenti anticorrosione sul fondo vettura.



### NOTA

**Non grattate o graffiate la parte interna del lunotto posteriore. Potreste danneggiare la griglia dello sbrinatori elettrico del lunotto.**



### Cura degli interni in pelle: (opzionali)

Gli interni in pelle dovrebbero essere sottoposti a trattamenti specifici ad intervalli regolari, secondo quanto indicato nelle istruzioni riportate di seguito, e a seconda del tipo di utilizzo. Per la normale pulizia delle parti in pelle, utilizzate del cotone o un panno di lana leggermente imbevuti di acqua. In caso di sporco difficile, potete utilizzare una soluzione preparata con sapone neutro. La pelle non dovrebbe mai essere completamente bagnata. L'acqua non dovrebbe mai penetrare attraverso le cuciture. Non utilizzate mai solventi, cera, crema per calzature, smacchiatori o prodotti simili sulle parti in pelle. Raccomandiamo di rivolgervi al vostro Concessionario Autorizzato Mahindra per il trattamento delle parti in pelle.

## Manutenzione del sistema di climatizzazione

### Manutenzione del sistema di climatizzazione

Il sistema di climatizzazione della vostra vettura è a circuito chiuso. Pertanto, qualsiasi operazione rilevante, come la ricarica, dovrebbe essere effettuata esclusivamente da tecnici specializzati. Tuttavia, potete effettuare voi stessi alcune operazioni per verificare che il sistema di climatizzazione funzioni correttamente.

Fate funzionare il climatizzatore almeno una volta la settimana nei mesi invernali. Lasciatelo funzionare per almeno dieci minuti, a motore acceso, alla normale temperatura di funzionamento. Questa procedura permette di far circolare l'olio di lubrificazione contenuto nel refrigerante.



**NOTA**  
Le alette del condizionatore e del radiatore dell'impianto di climatizzazione si piegano facilmente. Per pulirle, utilizzate esclusivamente un getto d'aria a bassa pressione o una spazzola a setole morbide.



### AVVERTENZA

Ogni volta che fate pulire il sistema di climatizzazione, accertatevi che la stazione di servizio presso cui vi servite utilizzi un sistema di riciclo del liquido di raffreddamento. Questo sistema è in grado di raccogliere il liquido di raffreddamento per poi riciclarlo. La dispersione del liquido di raffreddamento nell'atmosfera danneggia l'ambiente.

### Deodoranti

E' consigliabile utilizzare deodoranti in forma solida piuttosto che quelli liquidi. Alcuni deodoranti in forma liquida contengono sostanze chimiche che possono far seccare e scolorire i rivestimenti e i tessuti interni.



### AVVERTENZA

Se utilizzate un deodorante in forma liquida, accertatevi che sia ben fissato in modo tale che non fuoriesca durante la guida.



## Eliminazione dei problemi

### Se il motore non si avvia

L'identificazione delle cause del mancato avviamento motore rientrano essenzialmente in due aree, a seconda dei rumori percepibili nel momento in cui la chiave di avviamento viene ruotata in posizione IGN:

Caso 1: Nessun rumore, o praticamente nessun rumore percepibile. Il motorino di avviamento non funziona o funziona in maniera rallentata.

Caso 2: Riuscite a sentire il normale rumore del motorino di avviamento, oppure sembra che il motorino di avviamento giri più velocemente del normale, ma il motore non si avvia.

In entrambi i casi, procedete come segue:

- Girate il commutatore di accensione in posizione IGN. Accendete i fari anteriori e verificatene la luminosità. Se i fari hanno una luce fioca o non si illuminano affatto, la batteria è scarica. Dovrete avviare la vettura utilizzando una batteria ausiliaria.

- Se i fari non hanno una luce fioca, potrebbe esserci un guasto nell'impianto elettrico. Rivolgetevi ad un tecnico specializzato per la soluzione del problema.
- Portate il commutatore di accensione in posizione IGN e verificate il livello del carburante sul relativo indicatore.
- Se avviate il motore dopo aver rifornito la vettura quando il serbatoio carburante era vuoto, potrebbe essere necessario spurgare l'impianto di alimentazione facendo funzionare la pompa di pescaggio diverse volte, fino a quando non percepite una maggiore resistenza. Il motore potrebbe richiedere maggior tempo per avviarsi.

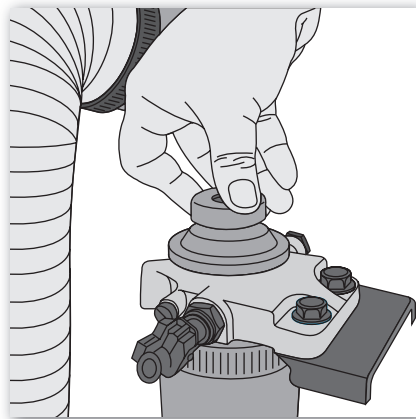

## Avvio con batteria ausiliaria

**ATTENZIONE**  
**Non eseguite questa procedura se non avete esperienza: manovre scorrette possono provocare scariche elettriche di notevole intensità e anche lo scoppio della batteria.**

**ATTENZIONE**  
**Si raccomanda inoltre di non avvicinarsi alla batteria con fiamme libere o sigarette accese e di non provocare scintille: pericolo di scoppio e d'incendio.**

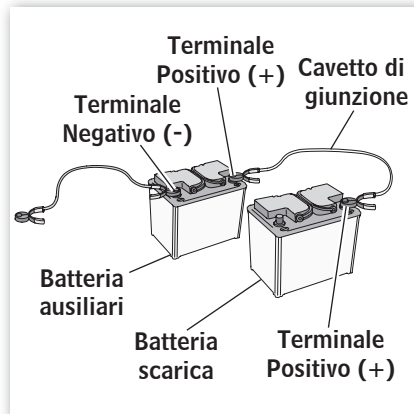

Se la batteria della vettura si è scaricata, potreste essere in grado di avviare il motore utilizzando una batteria ausiliaria. Nonostante questa sembri una procedura molto semplice, è necessario utilizzare numerose precauzioni durante l'esecuzione della stessa:

Aprirete il cofano e verificate le condizioni della batteria. Se la temperatura esterna è molto bassa, verificate la condizione dell'elettrolita. Se risulta sporco di fanghiglia o ghiacciato, non cercate di riavviare con la procedura della batteria ausiliaria fino a quando non si scongela.

Collegate un cavetto di giunzione al terminale positivo (+) della batteria ausiliaria. Collegate l'altro terminale del cavo al terminale positivo della batteria della vettura.

Collegate il secondo cavetto di giunzione al terminale negativo (-) della batteria ausiliaria. Collegate l'altro terminale alla fascetta di messa a terra. Non collegate questo cavetto di giunzione a nessun'altra parte del motore.



### AVVERTENZA

Collegate il terminale negativo ad un punto che sia lontano dalla batteria. Collegate i terminali del cavetto di collegamento in modo tale che siano distanti dalle parti in movimento. Se il terminale resta impigliato durante l'avvio del motore può risultare pericoloso e causare gravi lesioni.

Se la batteria ausiliaria è quella di un'altra vettura, la procedura deve essere eseguita con l'aiuto di un'altra persona, per poter avviare la vettura e lasciarla funzionare al minimo.

Avviate la vettura. Se il motorino di avviamento continua a funzionare a velocità ridotta, verificate i collegamenti dei cavetti di giunzione, per accertarvi che le parti in metallo siano correttamente in contatto.



- Una volta che la vettura si è avviata, scollegate il cavo negativo prima dalla vettura e poi dalla batteria ausiliaria. Successivamente, scollegate il cavo positivo dalla vettura e quindi dalla batteria ausiliaria.



### ATTENZIONE

**La batteria può esplodere se la procedura di avviamento con batteria ausiliaria non viene effettuata correttamente. Lo scoppio della batteria può ferire gravemente gli astanti. Non avvicinatevi alla batteria con scintille, fiamme libere o materiali in fase di combustione.**



### ATTENZIONE

**Cercare di avviare la vettura con batteria ausiliaria quando l'elettrolita è congelato o coperto di fanghiglia può provocare la rottura o l'esplosione della batteria, con conseguenti lesioni personali gravi.**

- Spegnete tutti gli accessori elettrici, come le luci, il sistema stereo, il climatizzatore ecc. Portate il cambio in folle ed azionate il freno di stazionamento.

- La batteria contiene acido solforico, che è altamente corrosivo. In caso di avviamento della vettura con batteria ausiliaria, indossate occhiali protettivi ed evitate che l'acido fuoriesca spruzzando su di voi, sui vestiti o sulla vettura.
- Nel caso in cui vi sia una perdita di acido e questo venga accidentalmente spruzzato sui vostri occhi o parti del corpo, lavate la zona interessata con acqua fino a quando la sensazione di bruciore non scompare. Rivolgetevi immediatamente ad un medico. Continuate a lavare la zona interessata con acqua durante il percorso verso l'ospedale.
- Il gas che viene normalmente prodotto dalle batterie esplose se si trova in prossimità di fiamme o scintille. Utilizzate pertanto soltanto cavetti di collegamento universali e non accendete fiammiferi o fumate durante l'avvio con batteria ausiliaria.



### NOTA

**La batteria ausiliaria utilizzata dovrebbe essere a 12 V. Questo tipo di avvio d'emergenza dovrebbe essere effettuato esclusivamente con la batteria ausiliaria corretta.**



### NOTA

**Se la carica della batteria è insufficiente, le candele non funzionano (in condizioni climatiche estreme) e il motore pertanto non si avvia.**



### ATTENZIONE

**Trainare una vettura per avviarla può essere pericoloso. La vettura che viene trainata potrebbe partire improvvisamente proiettandosi in avanti, urtando contro il veicolo trainante e provocando lesioni agli occupanti.**



### Se il motore si surriscalda

Se il motore si surriscalda, la lancetta dell'indicatore di temperatura si muove verso il limite superiore dello strumento e la spia di surriscaldamento motore si illumina.

La lancetta dell'indicatore di temperatura motore dovrebbe trovarsi nella zona centrale praticamente sempre. E' normale che si sposti nella zona più alta in caso di guida su salite ripide. In tutti gli altri casi, è necessario individuare la causa di un eventuale aumento di temperatura.

Il motore può surriscaldarsi per diverse ragioni, come ad esempio la mancanza di liquido di raffreddamento o problemi meccanici.



### AVVERTENZA

- **Proseguire la marcia quando la lancetta dell'indicatore di temperatura è posizionata all'estrema destra o con la spia di surriscaldamento motore accesa può causare seri danni al motore.**
- **Non guidate per periodi prolungati a velocità molto ridotte o molto elevate o mantenendo inserito un rapporto di marcia basso.**

### Se il motore si surriscalda, seguite la procedura indicata:

- Portate la vettura fuori dal percorso stradale e parcheggiatela inserendo il freno di stazionamento.
- Non spegnere il motore.
- Spegnete il climatizzatore nel caso in cui fosse acceso. Aprite tutti i finestrini, spostate la ghiera di comando temperatura nella posizione di massimo caldo ed impostate la ventola alla velocità massima.
- Se il liquido di raffreddamento inizia a bollire o si forma del vapore che fuoriesce dal radiatore o dal serbatoio, arrestate immediatamente il motore. Prima di aprire il cofano, aspettate che il vapore sia sparito. Se il liquido di raffreddamento non bolle e non ci sono tracce di vapore, lasciate acceso il motore.



- Verificate visivamente che la cinghia di comando della ventola non sia rotta o si sia spostata. Verificate che non vi siano perdite dal radiatore, dalle tubazioni e da sotto la vettura. Non confondete eventuali perdite con le gocce che possono scendere dall'impianto di condizionamento durante il normale utilizzo. Se la cinghia della ventola è rotta o vi sono perdite di liquido di raffreddamento, arrestate il motore e contattate il più vicino Concessionario Autorizzato Mahindra per richiedere assistenza.
  - Se la cinghia della ventola è in buone condizioni e non vi sono perdite di liquido di raffreddamento, potrebbe essere necessario raffreddare il motore facendolo girare a circa 1500 RPM per alcuni minuti.
  - Se il serbatoio del liquido di raffreddamento è vuoto o in riserva, rabboccate con il liquido di raffreddamento prescritto a motore avviato. Riempite fino alla tacca di livello massimo.
  - Dopo che la temperatura del liquido di raffreddamento si è normalizzata, verificate nuovamente il livello di liquido stesso nel serbatoio e, se necessario, rabboccate nuovamente fino alla tacca di livello massimo. Forti perdite di liquido di raffreddamento indicano che c'è una perdita nell'impianto. Fate controllare la vettura al più presto presso un Concessionario Autorizzato Mahindra.
- Se l'indicatore di temperatura è posizionato all'estrema destra dello strumento, spegnete il motore. Attendete fino a quando non vi saranno più segni di vapore o spruzzi, quindi aprite il cofano. Fate raffreddare il motore fino a quando la lancetta dell'indicatore non raggiunge la zona al centro dello strumento, o quella sottostante, prima di verificare il radiatore. Indossate dei guanti protettivi o utilizzate un panno pesante per girare il tappo del radiatore in senso antiorario, senza spingerlo verso il basso, fino al primo punto di arresto. In questo modo libererete l'eventuale pressione residua presente nel sistema di raffreddamento. Dopo aver fatto sfogare la pressione, spingete sul tappo e giratelo fino a quando non sarà rimosso.



### AVVERTENZA

Non cercate di rimuovere il tappo del radiatore quando il motore e il radiatore sono ancora caldi. La fuoriuscita di liquido ad alta temperatura o di vapore sotto pressione può causare gravi lesioni.

Avviate il motore. Rabboccate il radiatore con liquido di raffreddamento fino alla base del bocchettone del filtro. Se non avete a disposizione la miscela di liquido di raffreddamento specifica, potete aggiungere acqua semplice. Ricordate di svuotare l'impianto di raffreddamento e riempirlo nuovamente con la miscela specificata non appena possibile. Reinserite il tappo del radiatore avvitandolo a fondo. Fate funzionare il motore ed osservate lo strumento indicatore di temperatura. Se l'indicatore ritorna nella zona rossa, il motore deve essere sottoposto ad un controllo.

Se la temperatura rimane normale, verificate il livello del liquido di raffreddamento nel radiatore e nel serbatoio di riserva. Se è sceso, rabboccate con liquido di raffreddamento fino al livello MAX. Reinserite il tappo avvitandolo a fondo.



**AVVERTENZA**

Ogni volta che il motore si surriscalda, portate la vettura fuori dalla strada. Portate il cambio in folle ed azionate il freno di stazionamento. Spegnete l'impianto di climatizzazione e tutti gli altri accessori. **Accendete le luci di emergenza.**

**Pressione olio insufficiente**

- Se l'indicatore di pressione olio insufficiente resta acceso quando il motore è in funzione, indica che la pressione olio motore è scesa.
  - Se fate funzionare il motore quando la pressione dell'olio è insufficiente, potete causare gravi danni meccanici quasi immediatamente.
  - Liberare la strada spostando la vettura e spegnete il motore. Accendete le luci di emergenza.
  - Lasciate 'riposare' la vettura per un minuto. Aprite il cofano e verificate il livello dell'olio. Anche se il livello e la pressione dell'olio non sono direttamente collegati, se il livello dell'olio motore è molto basso, è possibile che si verifichi una perdita di pressione in curva o in fase di altre manovre. Se necessario, rabboccate con olio fino a raggiungere il livello FULL (pieno) indicato sull'asta di livello.
- Avviate il motore e controllate l'indicatore di pressione olio. Se la luce non si spegne entro 10 secondi, significa che sussiste un problema di tipo meccanico che è necessario risolvere prima di proseguire il viaggio.



## Traino

### Traino di un rimorchio

La vostra vettura è stata progettata principalmente per il trasporto di persone e bagagli.

Ricordate che il traino di un rimorchio carica il motore, l'assale, lo sterzo, il sistema frenante e altri sistemi presenti in vettura di un peso aggiuntivo. Inoltre, il traino di un rimorchio può influire enormemente sulla gestione della vettura e sulle caratteristiche delle sospensioni. In caso di traino di un rimorchio, la vettura non può essere guidata normalmente.

### Traino della vettura

Se si rende necessario trainare la vettura, rivolgetevi ad una società che effettua questo tipo di servizio a livello professionale.



Traino su pianale

### Attrezzature per il traino

**Le attrezzature per il traino possono essere di tre tipi.**

- **Attrezzatura a pianale:** La vettura viene caricata sul pianale di un carro rimorchio. Questo è il sistema migliore e più sicuro per effettuare il traino.
- **Attrezzatura con sollevamento ruote:** Il carro rimorchio utilizza due bracci ruotanti che si posizionano al di sotto delle ruote (anteriori o posteriori) e le solleva da terra. Le altre due ruote restano a terra.
- **Attrezzatura con imbracatura:** Il carro rimorchio utilizza dei cavi metallici dotati di ganci su entrambe le estremità. Questi ganci vengono posizionati attorno a parti del telaio o delle sospensioni e sollevano la parte finale della vettura da terra. È preferibile non utilizzare questo metodo di traino in quanto può danneggiare le sospensioni e la carrozzeria della vettura. Evitate di trainare la vettura con un sistema di imbracatura.



Se non è possibile trasportare la vettura con un sistema a pianale, dovrete utilizzare un sistema con sollevamento ruote, che sollevi le ruote anteriori da terra.



#### NOTA

Una procedura di traino errata può danneggiare la trasmissione. Seguite attentamente le istruzioni di seguito riportate. Se trainate la vettura con le ruote anteriori sollevate da terra, è consigliabile non trainarla per una distanza superiore a 80 Km. Inoltre, la velocità della vettura durante il traino deve essere inferiore a 55 Km/h.

### Traino della vettura in emergenza

Nel caso in cui non fosse disponibile un servizio di traino professionale in caso di emergenza, potete trainare temporaneamente la vettura utilizzando un cavo o una catena fissata all'occhiello per il gancio di traino, posizionato sotto il paraurti anteriore.

In caso di traino della vettura in emergenza, utilizzate esclusivamente l'occhiello di aggancio previsto. Utilizzare altri punti di attacco potrebbe danneggiare la vettura.



#### AVVERTENZA

- È necessario che a bordo della vettura che viene trainata sia presente un conducente, in modo da poterla sterzare e frenare secondo necessità. Questo tipo di traino deve essere effettuato solo su fondi stradali solidi e per brevi tragitti, nonché a basse velocità. Inoltre, le ruote, gli assali, la trasmissione, lo sterzo e i freni devono essere tutti in perfette condizioni.

- Evitate avvii improvvisi o brusche manovre durante la guida, che eserciterebbero una tensione eccessiva sull'occhiello di traino e sul cavo o catena di traino, causandone la possibile rottura.
- Se il motore è spento, il servo sterzo e il servo freno non funzioneranno e risulteranno più rigidi del normale.



#### ATTENZIONE

Non estrarre la chiave, s'inserirebbe automaticamente il bloccasterzo con conseguente impossibilità di sterzare le ruote.



#### ATTENZIONE

Nel trainare la vettura, è obbligatorio rispettare le specifiche norme di circolazione stradale, relative sia al dispositivo di traino sia al comportamento da tenere sulla strada.



### NOTA

Utilizzate esclusivamente cavi o catene specifici per il traino di veicoli. Fissate saldamente il cavo o la catena agli occhielli di traino previsti.



### NOTA

Non trainate la vettura con un rimorchio con imbracatura, nè dalla parte anteriore nè dalla parte posteriore. Questo tipo di sistema può danneggiare la carrozzeria

### Per la sicurezza della vostra vettura

Quando lasciate la vettura incustodita

- Rimuovete sempre la chiave di accensione, anche se parcheggiate la vettura nel vostro garage.
- Chiudete completamente tutti i finestrini e tutte le porte.
- Parcheggiate sempre la vettura in una posizione dove possa essere ben visibile. Nelle ore notturne, parcheggiate in una zona ben illuminata.
- Se avete installato un sistema antifurto, inseritelo, anche se per brevi periodi di tempo.
- Non lasciate oggetti di valore sulla vettura. Se dovete necessariamente lasciare qualcosa sull'auto, chiudete tutte le porte e nascondete gli eventuali oggetti lasciati all'interno.

- Non lasciate i documenti della vettura a bordo della stessa. Se la vettura dovesse essere rubata, i documenti permetterebbero all'eventuale ladro di venderla più facilmente.
- Non lasciate a bordo vettura la chiave di scorta o eventuali appunti indicanti il numero identificativo delle chiavi. Tenete la chiave di scorta in un luogo sicuro, a casa vostra.



## Indice

Specifiche tecniche _____	<b>150</b>
Sicurezza _____	<b>154</b>



## Specifiche tecniche

<b>Motore</b>	
Tipo	a 4 tempi, turbo con intercooler, CRDe EURO IV
Alésaggio/Corsa, mm	94 x 90
Numero di cilindri	4
Numero di valvole	8
Cilindrata, CC	2498
Rapporto di compressione	17,8:1
Potenza massima, Giri/minuto	79 kW (107 CV) @ 3800 Giri/minuto
Coppia massima, Giri/minuto	247 N-m ( 25,1 kg-m.) @ 1800-2200 GIRI/MINUTO
<b>Filtro aria</b>	In materiale espanso
<b>Filtro olio</b>	In carta, a pieno flusso
<b>Filtro carburante</b>	Unico, con indicatore presenza acqua
<b>Frizione</b>	Idraulica, monodisco a secco, diam. 240 X 160, Valeo F 810
<b>Cambio</b>	5 velocità, Manuale
Tipo	Synchromesh in tutte le quattro marce avanti
Numero di marce	5 marce avanti, 1 retromarcia
Rapporti ingranaggi cambio	
I	3,78 : 1
II	2,09 : 1
III	1,38 : 1
IV	1,00 : 1
V	0,79 : 1
Retromarcia	3,53 : 1



<b>RIDUZIONE (solo per versione 4X4)</b>	
Tipo	Cambio elettrico o manuale montati sulla trasmissione
Rapporto : Veloce	1 : 1
Ridotto	1 : 2,48
<b>ASSI</b>	
Anteriore	2 ruote motrici: Non-drive, fuso a snodo 4 ruote motrici : Asse flottante, 4,55:1
Posteriore	Semi flottante, tipo ipoide, 4,55:1 (LSD opzionale)
<b>RUOTE E PNEUMATICI</b>	
Cerchi	6,5J x 16 (cerchi in lega a richiesta)
Pneumatici	P245/75R16
Numero ruote	5 (compresa la ruota di scorta)
<b>STERZO</b>	
Tipo	Servo assistito, a cremagliera
Piantone	Meccanismo di collassamento - opzionale
Giri volante completi	3,5 (circa)
Diametro giro, m	12,6
<b>TELAIO</b>	Tubolare ('C' in 'C') del tipo a longheroni
<b>SOSPENSIONI</b>	
Anteriore	Anteriori indipendenti con barra di torsione e doppio braccio trasversale
Posteriore	Molla a balestra semi ellittica
Barra antirollio	Sulla parte anteriore e posteriore
Ammortizzatori	Idraulici, telescopici, a doppia azione



<b>FRENI</b>	
Freni di servizio	Pompa freni in tandem, servoassistito a depressione, con valvola proporzionale di carico e valvola a sfera
Anteriore	Dischi a doppio pistoncino e pinze ventilati
Posteriore	A tamburo
Freno di stazionamento	Ad espansione interna con auto regolatore sulle ruote posteriori, leva manuale e cavo
ABS (con DRP)	Opzionale
<b>CAPACITÀ' SERBATOIO, Lt</b>	80 Litri
<b>IMPIANTO ELETTRICO</b>	
Tensione impianto, V	12 V
Batteria, V, Amp-Hr	12 V, 72 Ah - o superiori

	<b>Cabina singola</b>	<b>Cabina doppia</b>
Alternatore (resa max), Amp	90 A	
Motore tergicristallo	a due velocità con intermittenza regolabile, tipo link	
<b>DIMENSIONI</b>		
Passo, mm	3040	3040
lunghezza complessiva, mm	5098	5098
larghezza complessiva, mm	1770 (esclusi gli specchietti retrovisori esterni)	1770 (esclusi gli specchietti retrovisori esterni)
Altezza complessiva, mm a vuoto	1942 - con carico	1862 - con carico
Carreggiata anteriore, mm	1450	1450
Carreggiata posteriore, mm	1450	1450
Distanza minima da terra, mm	210 (sotto il differenziale asse)	210 (sotto il differenziale asse)





	<b>Cabina singola</b>	<b>Cabina doppia</b>
Lunghezza vano di carico	2290	1490
Larghezza vano di carico	1520	1520
Profondità vano di carico	550	550
Altezza da terra vano di carico	668	668
Apertura sponda	1348	1348
<b>CABINA</b>		
tipo	Comando normale, guscio completamente in acciaio. Sedili avvolgenti con regolazione longitudinale e inclinazione schienale, Appoggiatesta regolabile e cinture di sicurezza	Comando normale, guscio completamente in acciaio. Sedili avvolgenti con regolazione longitudinale e inclinazione schienale, Appoggiatesta regolabile e cinture di sicurezza
Sedile anteriore		
Sedile posteriore	Sedile a panchetta non regolabile con cinture di sicurezza, cintura addominale per passeggero centrale e appoggiatesta regolabili	
<b>PESI</b>		
Peso in ordine di marcia, Kg	2 Ruote motrici: 1990 Kg, 4 ruote motrici 2090 Kg	2 Ruote motrici: 2050 Kg, 4 ruote motrici 2150 Kg
Peso lordo max., Kg	2 Ruote motrici: 3150 Kg, 4 ruote motrici 3150 Kg	2 Ruote motrici: 3150 Kg, 4 ruote motrici 3150 Kg
Carico utile, Kg	2 Ruote motrici: 1160 Kg, 4 ruote motrici 1060 Kg	2 Ruote motrici: 1100 Kg, 4 ruote motrici 1000 Kg
Peso max. asse anteriore, Kg	2 Ruote motrici: 1210 Kg, 4 ruote motrici 1210 Kg	2 Ruote motrici: 1210 Kg, 4 ruote motrici 1210 Kg
Peso max. asse posteriore, Kg	2 Ruote motrici: 1940 Kg, 4 ruote motrici 1940 Kg	2 Ruote motrici: 1940 Kg, 4 ruote motrici 1940 Kg



### Sicurezza

#### **Bere e guidare: un binomio da evitare assolutamente**

Guidare a qualsiasi ora, in qualsiasi luogo, sotto l'influenza di alcolici o droghe è pericoloso per la vostra incolumità, quella della vostra famiglia, dei passeggeri e di chiunque altro percorra le strade. Gli alcolici e le droghe riducono la prontezza di riflessi e causano incidenti.

#### **In caso di lunghi viaggi**

Se dovete percorrere lunghe distanze, seguite i consigli di seguito riportati per un viaggio sicuro:

- Non percorrete mai distanze di oltre 150 km senza fermarvi. Cedete il posto di guida a chi vi accompagna nel viaggio, anche se non siete stanchi.
- La mancanza di riposo o la stanchezza possono influire sulla vostra capacità di guidare in sicurezza
- Mantenete gli occhi in esercizio spostando il punto focale su diverse parti della strada
- Assumete bevande stimolanti, come caffè o the

- Mantenete un comportamento calmo e rilassato

#### **Precauzioni contro i tentativi di furto**

- Accertatevi che le finestre siano chiuse
- Non lasciate pacchetti, oggetti di valore ecc. all'interno dell'auto se non è custodita
- Chiudete le porte

#### **Utilizzo delle cinture di sicurezza**

- Nell'interesse della sicurezza del conducente e dei passeggeri di tutti i veicoli a quattro ruote, l'uso delle cinture di sicurezza è ora obbligatorio per tutti i passeggeri che viaggiano sui sedili anteriori e posteriori, secondo il codice della strada.
- Divieto dell'utilizzo di telefoni cellulari durante la guida
- L'utilizzo dei telefoni cellulari durante la guida è di disturbo e rappresenta un pericolo pubblico ed è altresì vietato dal codice della strada.



Tipo	Categoria / grado, Rifornimenti, Valori prescritti	Frequenza
Sostituzione olio motore e filtro olio motore	SAE 15W40; API CG4, ACEA B3/E3 (per ambienti con temperature fino a 10 gradi celcius) - 6 Lt	A 2500 km, e successivamente ogni 7500 km
Sostituzione filtri diesel		Filtro principale ogni 10000 km e filtro secondario ogni 20000 km
Sostituzione filtro aria		Ogni 10000 km
Cambio liquido di raffreddamento motore	BASF GLYSANTIN G45-23; Miscela di liquido di raffreddamento 30 % e acqua 70%; Capacità dell'impianto - 10 Lt	Ogni 40000 km
Verifica pressione ugello iniettore	250 + 8 bar	Ogni 40000 km
Regolazione gioco valvole	Valvole di aspirazione - 0,30 mm; Valvole di scarico - 0,45 mm	Ogni 20000 km
Sostituzione olio trasmissione	SAE 75W80/90, API GL4, (per ambienti con temperature fino a 5 gradi celcius)	A 2500 km, e successivamente ogni 40000 km
	SAE 75W90, API GL4, (per ambienti con temperature da -5 a 15 gradi celcius)	
Olio differenziale anteriore e posteriore	SAE 80W90, API GL5, (per ambienti con temperature fino a -10 gradi celcius)	
	SAE 75W90, API GL5, (per ambienti con temperature da -10 a 15 gradi celcius)	
Verifica delle pastiglie freni anteriori, dischi, tamburi freni posteriori e guarnizioni frenanti		ogni 10000 km
Assetto ruote e rotazione pneumatici		ogni 10000 km
Pressione pneumatici	Anteriori - 2 Kg / Cm <sup>2</sup> ; Posteriori - 2,2 Kg / Cm <sup>2</sup>	Almeno una volta la settimana

